

Технические характеристики
Datos técnicos
Τεχνικά δεδομένα
Parametry techniczne
Teknik veriler

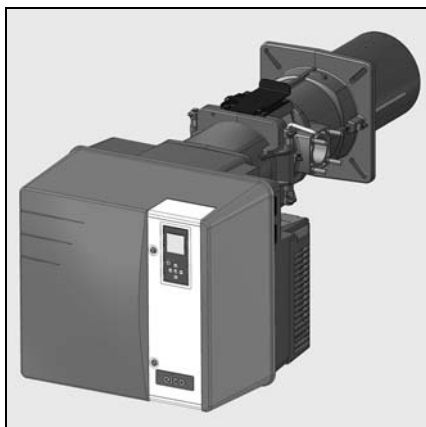

ru, es..... 4200 1039 5600
gr, pl..... 4200 1039 5700
tr..... 4200 1039 5800



Электрические и гидравлические схемы
Esquemas eléctrico e hidráulico
Ηλεκτρικά και υδραυλικά σχεδιαγράμματα
Schemat elektryczny i hydrauliczny
Elektrik ve hidrolik şemalar

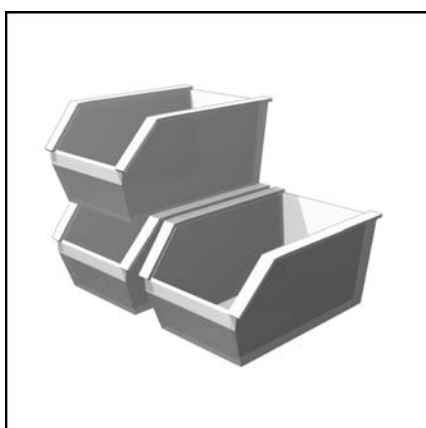

Запчасти
Piezas de recambio
Ανταλλακτικά
Części zamienne
Yedek parçalar



WWW.SMARTFLAM.BY 
SmartFlam

Импортер
в Республику Беларусь
8 (029) 11 915 11 INFO@SMARTFLAM.BY

		VG 6.1600DP/TC		VG 6.2100DP/TC	
Μощность горелки мин./макс., кВт	Potencia del quemador min./máx. kW	Ισχύς του καυστήρα ελάχ./μέγ. kW	Μοc palnika min./máx. kW	Brülör gücü min./máx. kW	(300) 890 - 1600 (400) 1180- 1907
Κοэффициент регулирования	Relación de regulación	Σχέση ρύθμισης	Stosunek regulacji	Δύzenleme oranı	1 : 3
Топливо	Combustible	Καύσιμο	Paliwo	Υαkit	(G20) H _u = 10,35 kWh / m ³ (G25) H _u = 8,83 kWh / m ³
Природный газ (G20) Природный газ (G25)	Gas natural (G20) Gas natural (G25)	Φυσικό αέριο (G20) Φυσικό αέριο (G25)	Gas ziemny (G20) Gas ziemny (G25)	Doğal gaz (G20) Doğal gaz (G25)	
Номер одобрения CE	Número de homologación CE	Αριθμός έγκρισης EK	Numer zezwolenia CE	CE onay numarası	1312 CN 5685
Номер одобрения SSIGE	Número de homologación SSIGE	Αριθμός έγκρισης SSIGE	Numer zezwolenia SSIGE	SSIGE onay numarası	-
Класс выброса загрязняющих веществ по стандарту EN 676 при работе на природном газе: NOx < 80 мг/кВт.ч	Tipo de emisión según la EN 676 en gases naturales: NOx < 80 mg/kWh	Κατηγορία εκπομπών ρύπων σύμφωνα με το πρότυπο EN 676 σε φυσικά αέρια: NOx < 80 mg/kWh	Klasa emisji zgodnie z EN 676 w gazie ziemnym: NOx < 80 mg/kWh	Emisyon sınıfı EN 676ye göre doğal gaz olarak: NOx < 80mg/kWh	3
Блок управления и безопасности	Cajetín de seguridad	Ηλεκτρονικό	Moduł zabezpieczający	Güvenlik kutusu	TCG 5xx
Газовая рампа	Rampa de gas	Γραμμή αερίου	Rampa gazowa	Газ rampası	MB-VE412; MB-VEF420 VGD20; VGD40.065
Подсоединение газа	Conexión de gas	Σύνδεση αερίου	Podłączenie do instalacji gazowej	Газ баđlantısı	Rp 1"1/4 - DN80
Давление газа на входе	Presión de entrada del gas	Πίεση εισόδου αερίου	Cisnienie na wejściu gazu	Газ giriş basıncı	(G20), (G25): 20-300 mbar
Настройка подачи воздуха I	Ajuste del aire I	Ρύθμιση του αέρα I	Regulacja przepływu powietrza I	Hava ayarı I	x
Воздушная заслонка	Válvula de aire	Τάμπλερ αέρα	Przepustnica powietrza	Hava klapesi	x
Настройка подачи воздуха II	Ajuste del aire II	Ρύθμιση του αέρα II	Regulacja przepływu powietrza II	Hava ayarı II	x
Дефлектор в головке	Deflector en el cabezal	Διασκορπιστήρας στην κεφαλή	Deflektor w głowicy	Kafa kısmında deflektör	
Привод воздушной заслонки серводвигатель	Control de la válvula de aire servomotor	Έλεγχος τάμπλερ αέρα σε βροδοπέτρ	Sterowanie przepustnicą powietrza serwomotor	Hava klapesi kumandası servo motor	STE 4,5 Q3
Реле давления воздуха (диапазон регулировки)	Manostato de aire (intervalo de ajuste)	Πιεσοστάτης αέρα (περιοχή ρύθμισης)	Czujnik ciśnienia powietrza (zakres regulacji)	Hava basınc şalteri (ayar aralığı)	1 - 10 mbar
Контроль пламени фотоэлемент IRD	Vigilancia de llama Detector de llama IRD	Επιτήρηση φλόγας φωτοκύτταρο IRD	Kontrola płomienia Fotokomórka IRD	Alev gözetimi Hücree IRD	x
Устройство розжига	Encendedor	Αναφλεκτήρας	Aparat zapłonowy	Ateşleyici	2P.
Электродвигатель 2840 об/мин.	Motor 2.840 min. ⁻¹	Μοτέρ 2840 min. ⁻¹	Silnik 2840 min. ⁻¹	Motor 2840min. ⁻¹	2,2kW
Напряжение	Tensión	Τάση	Napięcie	Gerilim	1/N/PE AC 230V / 50Hz 3/N/PE AC 400V / 50Hz
Потребляемая электрическая мощность (при работе)	Potencia eléctrica absorbida (en funcionamiento)	Απορροφούμενη ηλεκτρική ισχύς (σε λειτουργία)	Pobór mocy elektrycznej (w czasie działania)	Emilen elektrik gücü (çalıştır)	1/N/PE AC : 76 W + 3/N/PE AC: 2325 W
Приблизительная масса, кг	Peso aproximado en kg	Βάρος κατά προσέγγιση kg	Masa przybliżona w kg	Κg olarak yaklaşık ağırlık	127
Класс электрозащиты	Índice de protección	Βαθμός ηλεκτρικής προστασίας	Klasa ochrony	Koruma endisi	IP 21
Уровень шума измеренный согласно ISO9614 (LpA)	Nivel acústico medido según ISO9614 (LpA)	Στάθμη θούβου μετρηθεί σύμφωνα με το ISO9614 (LpA)	Poziom hałasu zmierzony zgodnie z ISO9614 (LpA)	Ses seviye ISO9614 e (LpA) göre ölçülen	77,2
Окружающая температура при хранении мин./макс.	Temperatura ambiente almacenamiento	Θερμοκρασία περιβάλλοντος για αποθήκευση ελάχ./μέγ.	Temperatura otoczenia składowanie	Ortam/depolama sıcaklığı : min./maks	- 20 ... + 70°C
Окружающая температура при работе: мин./макс.	Temperatura ambiente funcionamiento: min./máx.	Θερμοκρασία περιβάλλοντος για λειτουργία: ελάχ./μέγ.	Temperatura otoczenia działanie: min./maks.	Çalışma ortam sıcaklığı : min./maks	- 10 ... + 60°C
Относительная влажность воздуха	Humedad relativa del aire	Σχετική υγρασία αέρα	Wilgotność względna powietrza	Hava bađıl nemi	max. 60% - 40 °C

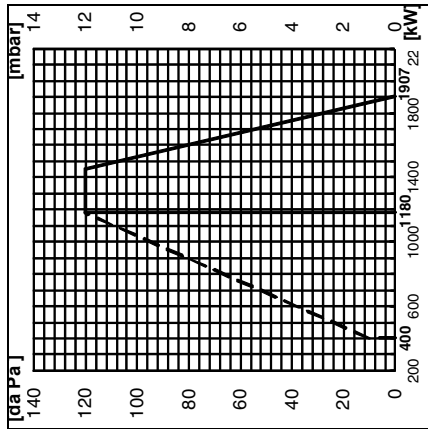
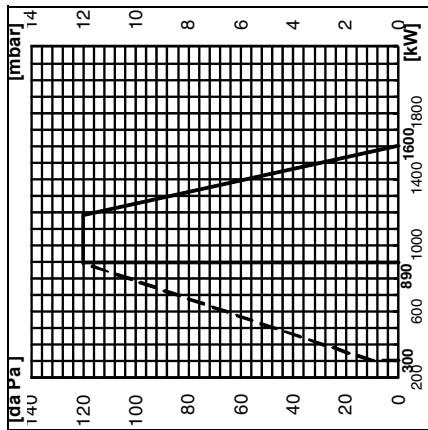

Кривые мощности

Кривая мощности показывает изменение мощности горелки в зависимости от давления в топочной камере сгорания. Она соответствует максимальным значениям, измеренным в соответствии со стандартом EN676 в стандартном канале. **При выборе горелки необходимо учитывать КПД котла.** Расчет мощности горелки:

$$Q_F = \frac{Q_N}{\eta} \times 100$$

Q_F = мощность горелки, кВт
 Q_N = номинальная мощность котла, кВт
 η = КПД котла, %

Условные обозначения:

- V** = VECTRON
- G** = Природный газ
- 1600** = Типоразмер
- 1600** = Обозначение мощности в кВт
- DP** = модулируемая горелка/с плавно-двухступенчатым регулированием
- KN** = Головка горелки стандартной длины
- KM** = Головка горелки половинной длины
- KL** = Длинная головка горелки
- /TC** = с устройством контроля герметичности газовых клапанов

Curvas de potencia

La curva de potencia representa la potencia del quemador en función de la presión existente en el hogar. Corresponde a los valores máx. medidos, según la norma EN676, en un túnel normalizado. **Para seleccionar el quemador es necesario tener en cuenta el coeficiente de rendimiento de la caldera.** Cálculo de la potencia del quemador:

$$Q_F = \frac{Q_N}{\eta} \times 100$$

Q_F = potencia del quemador (kW)
 Q_N = potencia nominal de la caldera (kW)
 η = rendimiento de la caldera (%)

Leyenda:

- V** = VECTRON
- G** = Gas natural
- 1600** = Medidas
- 1600** = Referencia de potencia en kW
- DP** = quemador de 2 etapas/progresivas modulantes
- KN** = Cabezal de combustión de longitud normal
- KM** = Cabezal de combustión semi-largo
- KL** = Cabezal de combustión largo
- /TC** = con control de estanqueidad de las válvulas de gas

Καμπύλες ισχύος

Οι καμπύλες ισχύος αναπαριστούν την ισχύ του καυστήρα σε συνάρτηση με την πίεση που επικρατεί στο θάλαμο καύσης. Αντιστοιχεί στις μέγ. τιμές που μετρήθηκαν σύμφωνα με το πρότυπο EN676, σε τυποποιημένο θάλαμο καύσης. **Για την επιλογή του καυστήρα, πρέπει να λαμβάνεται υπόψη ο βαθμός απόδοσης του λέβητα.** Υπολογισμός της ισχύος του καυστήρα:

$$Q_F = \frac{Q_N}{\eta} \times 100$$

Q_F = ισχύς του καυστήρα (kW)
 Q_N = ονομαστική ισχύς του λέβητα (kW)
 η = απόδοση του λέβητα (%)

Λεξάντα:

- V** = VECTRON
- G** = φυσικό αέριο
- 1600** = Μέγεθος
- 1600** = Κωδικός ισχύος σε kW
- DP** = καυστήρας διβάθμιας λειτουργίας/προοδευτική ρυθμιζόμενη λειτουργία
- KN** = Κεφαλή καύσης κανονικού μήκους
- KM** = Κεφαλή καύσης μεσαίου μήκους
- KL** = Μακριά κεφαλή καύσης
- /TC** = με έλεγχο στεγανότητας των βαλβίδων αερίου

Krzywe mocy

Zakres działania określa moc palnika w stosunku do ciśnienia panującego w palenisku. Odpowiada on maksymalnym wartościom zmierzonym zgodnie z normą EN676, w znormalizowanym tunelu. **Przy wyborze palnika należy uwzględnić współczynnik sprawności cieplnej kotła.** Obliczenie mocy palnika:

$$Q_F = \frac{Q_N}{\eta} \times 100$$

Q_F = moc palnika (kW)
 Q_N = moc znamionowa kotła (kW)
 η = sprawność cieplna kotła (%)

Legenda:

- V** = VECTRON
- G** = Gaz ziemny
- 1600** = Wielkość w kW
- 1600** = Wartość odniesienia mocy w kW
- DP** = palnik 2-stopniowy /progressywny modulacyjny
- KN** = Glowica spalania normalnej długości
- KM** = Glowica spalania półdługa
- KL** = Glowica spalania długa
- /TC** = z kontrolą szczelności zaworów gazowych

Güç eğrileri

Çalışma alanı, ocak tertibatında mevcut basınca göre brülör gücünü gösterir. Standart tümelde EN676 normuna göre ölçülen maksimum değerlere uymaktadır. **Brülör seçeneği için kazan veriminin katsayısı dikkate alınmalıdır.** Brülör gücü hesabı

$$Q_F = \frac{Q_N}{\eta} \times 100$$

Q_F = brülör gücü (kW)
 Q_N = kazan nominal gücü (kW)
 η = kazan verimi (%)

Açıklama:

- V** = VECTRON
- G** = Doğal gaz
- 1600** = Boyut
- 1600** = Güç referansı kW' cinsinden
- DP** = aşamalı kademeli /2 oranlı brülör
- KN** = Normal uzunlukta yanma kafası
- KM** = Yarı uzun yanma kafası
- KL** = Uzun yanma kafası
- /TC** = gaz vanaları sızdırmazlık kontrolü ile

Потери давления Pb (рампа + головка горелки)
Pérdidas de carga Pb (rampa de gas + cabezal de combustión)
Απώλειες φορτίου Pb (Γραμμή αερίου + κεφαλή καύσης)
Straty ciśnienia Pb (Rampa gazowa + głowica spalania)
Yük kaybı Pb (Gaz rampası + yanma kafası)

VG 6.1600DP/TC

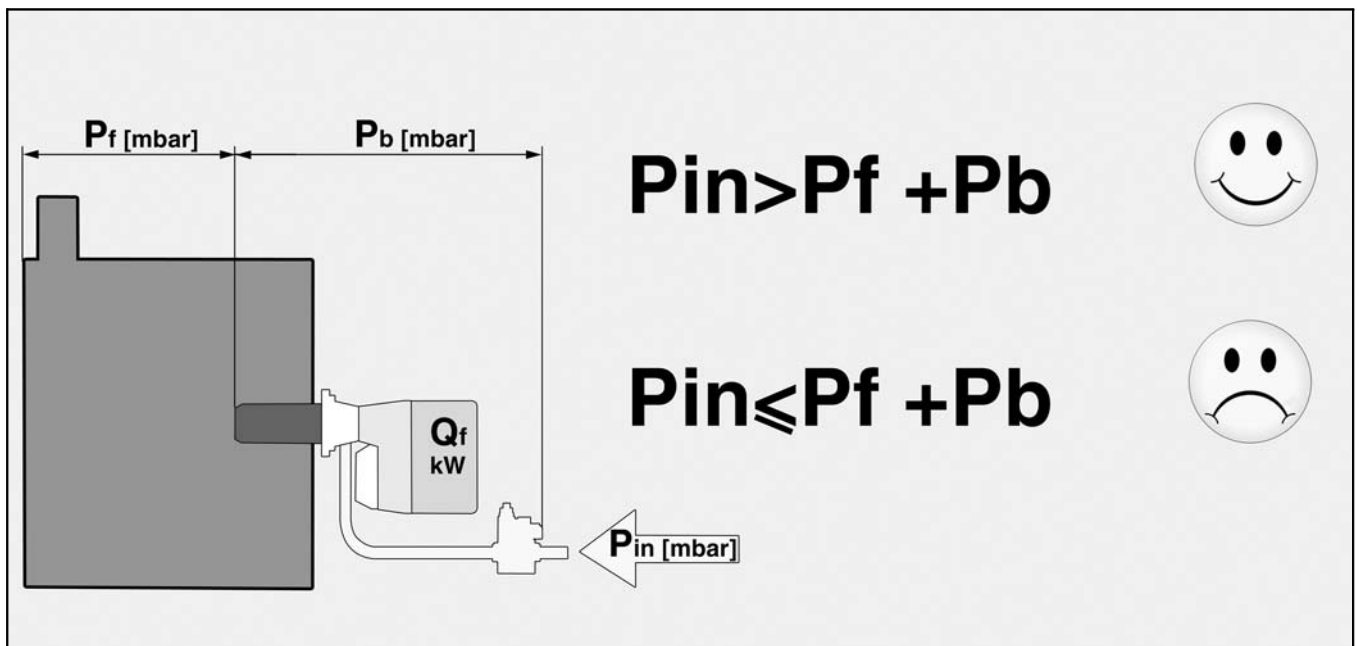
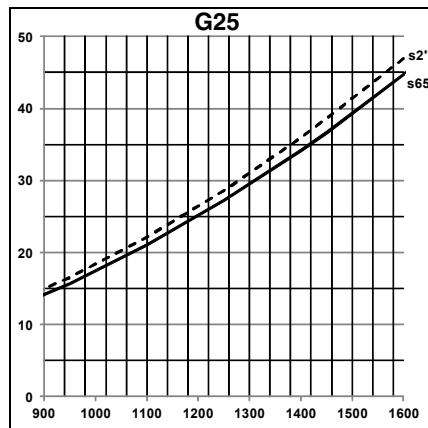
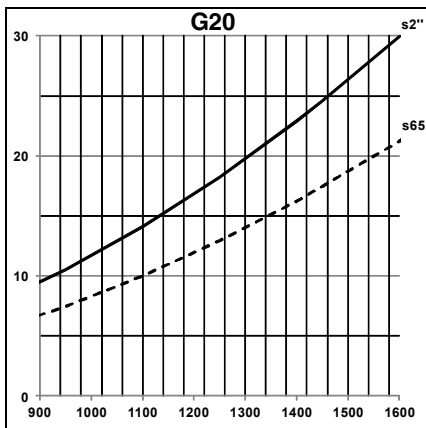
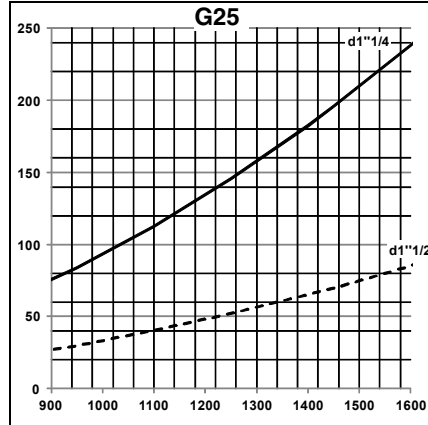
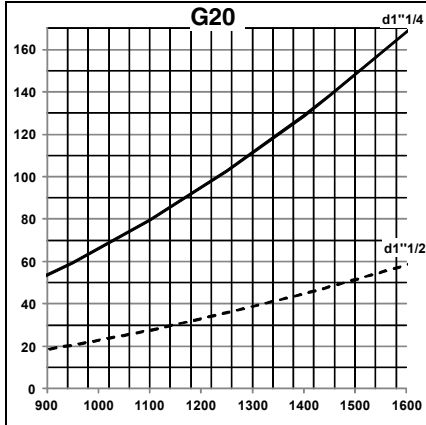

Потери давления Pb (рампа + головка горелки)
Pérdidas de carga Pb (rampa de gas + cabezal de combustión)
Απώλειες φορτίου Pb (Γραμμή αερίου + κεφαλή καύσης)
Straty ciśnienia Pb (Rampa gazowa + głowica spalania)
Yük kaybı Pb (Gaz rampası + yanma kafası)

VG 6.2100DP/TC

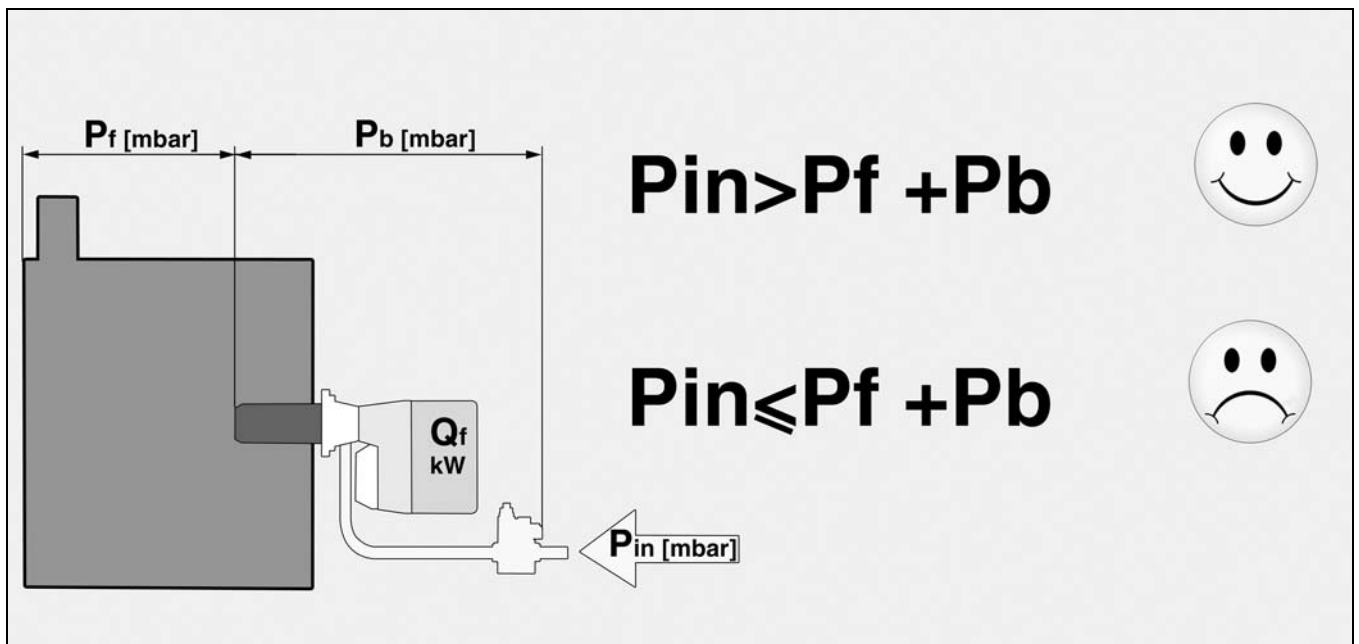
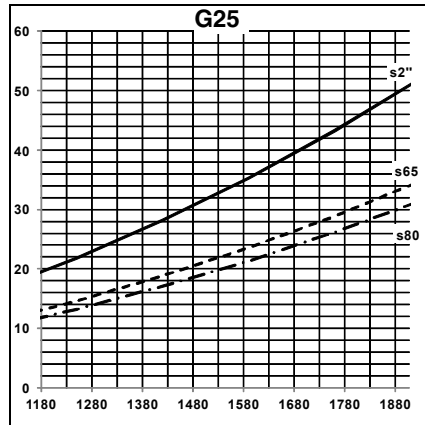
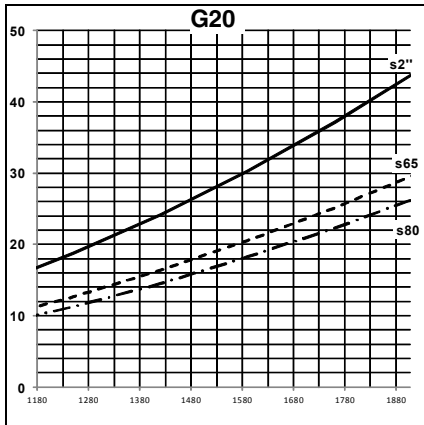
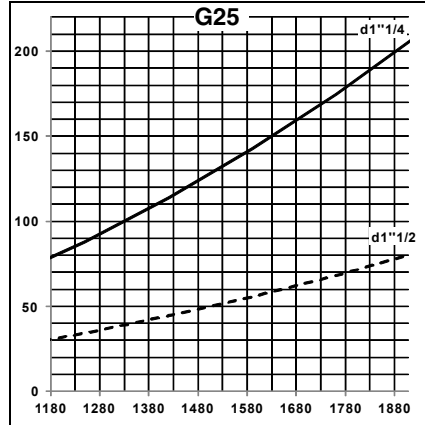
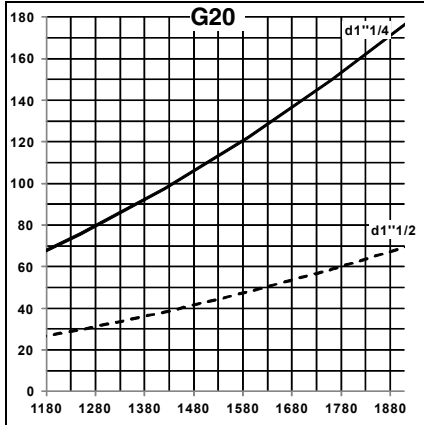

Габаритный чертеж (горелка)
 Plano de medidas (queimador)
 Σχέδιο απαιτήσεων χώρου (καυστήρας)
 Plan powierzchni zabudowy (palnik)
 Ölçü planı (brülör)

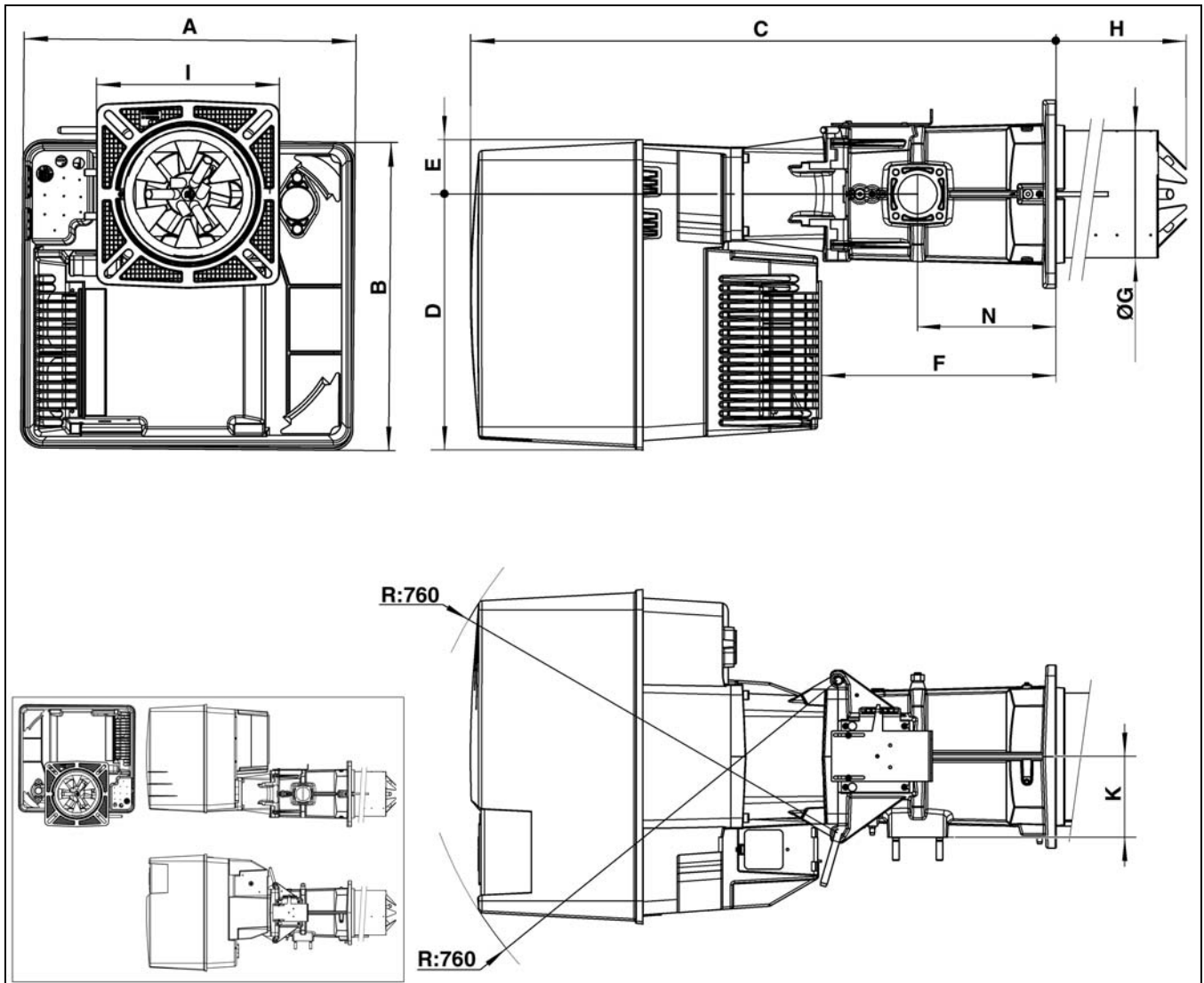

	A	B	C	D	E	F	Ø G	H			I	K	N
								KN	KM	KL			
VG6 DP/TC	592	553	1050	456	97	421	227	360	460	560	326x 335	144	247

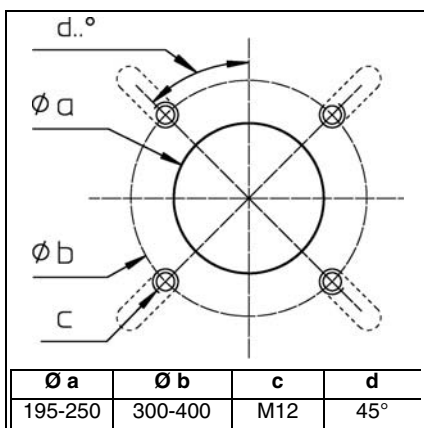

Габаритный чертеж (газовая рампа)
 Plano de medidas (rampa de gas)
 Σχέδιο απαιτήσεων χώρου (γραμμή αερίου)
 Plan powierzchni zabudowy (rampa gazowa)
 Ölçü planı (Gaz rampası)

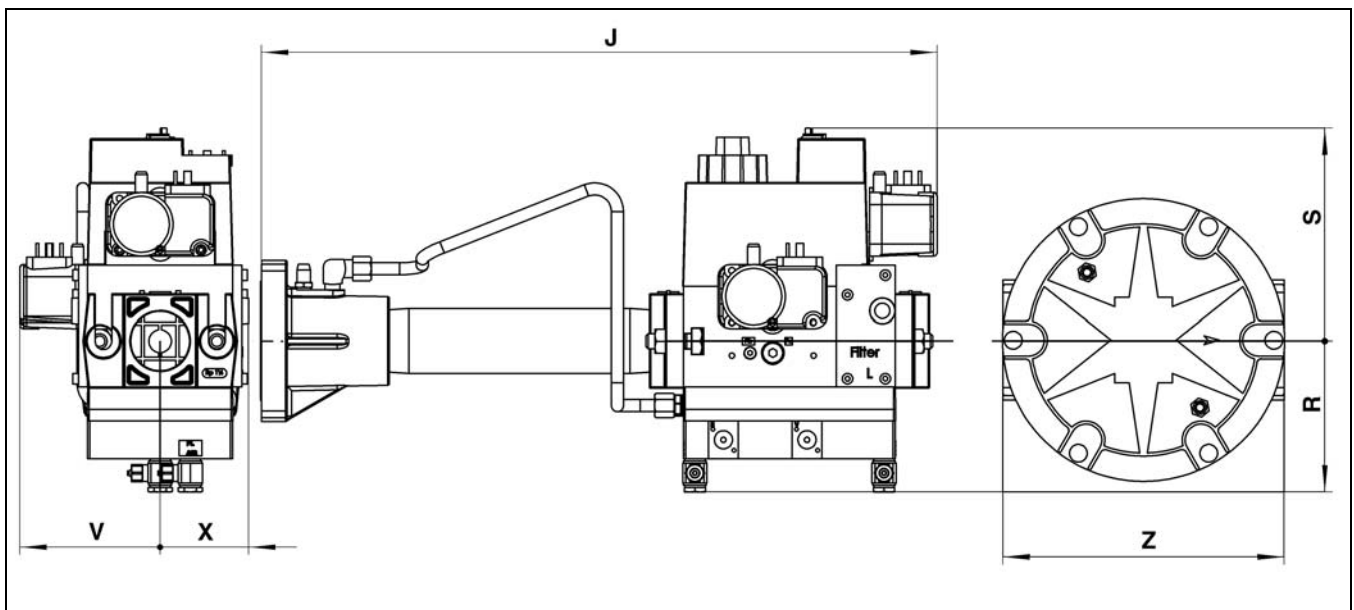

	J	R	S	V	X	Z
d1"1/4 - Rp2"	450	100	141	95	58	186
d1"1/2 - Rp2"	540	123	190	95	55	-

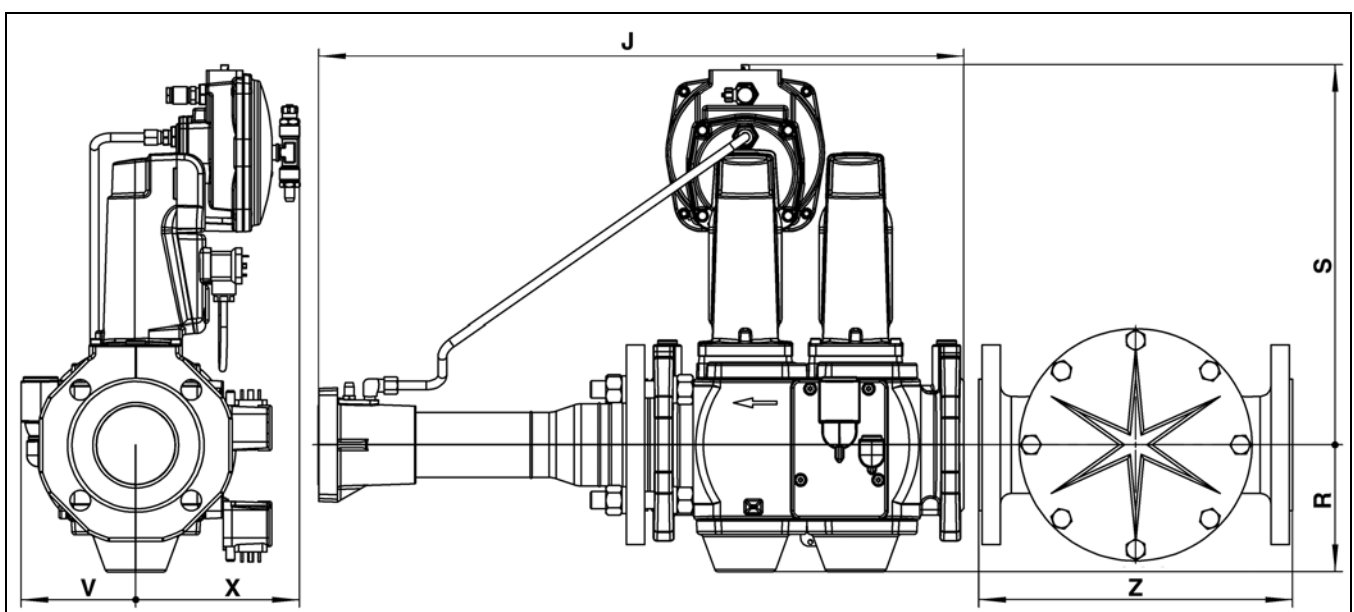

	J	R	S	V	X	Z
s2" - Rp2"	612	103	330	110	150	186
s65 - DN65	600	135	360	110	150	320
s80 - DN80	600	120	350	110	150	290

VG 6.1600DP/TC
VG 6.2100DP/TC



Электрические и гидравлические схемы
Esquemas eléctrico e hidráulico
Ηλεκτρικά και υδραυλικά σχεδιαγράμματα
Schemat elektryczny i hydrauliczny
Elektrik ve hidrolik şemalar

..... 4201 1006 6800

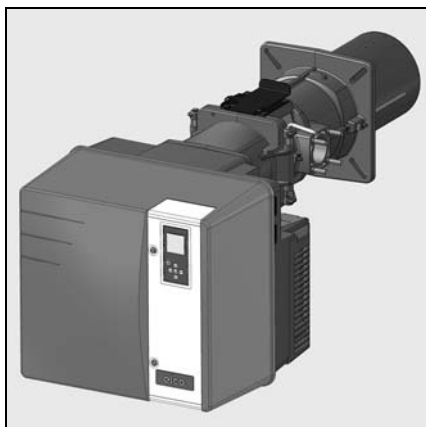

VG 6.1600DP/TC		
Корпус горелки / Cuerpo del quemador / Σώμα του καυστήρα / Korpus palnika / Brülör göndesi	-	3833569
Головка горелки / Cabezal de combustión / Κεφαλή καύσης / Glowica spalania / Yanma kafası	KN	3833422
	KL	3833484
	KM	3833615
Газовая рампа / Rampra de gas / Γραμμή αερίου / Rampra gazowa / Gaz rampası	d1"1/4-Rp2"	3833486
	d1"1/2-Rp2"	3833487
	s2"-Rp2"	3833490
	s65-DN65	3833489
VG 6.2100DP/TC		
Корпус горелки / Cuerpo del quemador / Σώμα του καυστήρα / Korpus palnika / Brülör göndesi	-	3833570
Головка горелки / Cabezal de combustión / Κεφαλή καύσης / Glowica spalania / Yanma kafası	KN	3833422
	KL	3833484
	KM	3833615
Газовая рампа / Rampra de gas / Γραμμή αερίου / Rampra gazowa / Gaz rampası	d1"1/4-Rp2"	3833486
	d1"1/2-Rp2"	3833487
	s2"-Rp2"	3833490
	s65-DN65	3833489
	s80-DN80	3833488

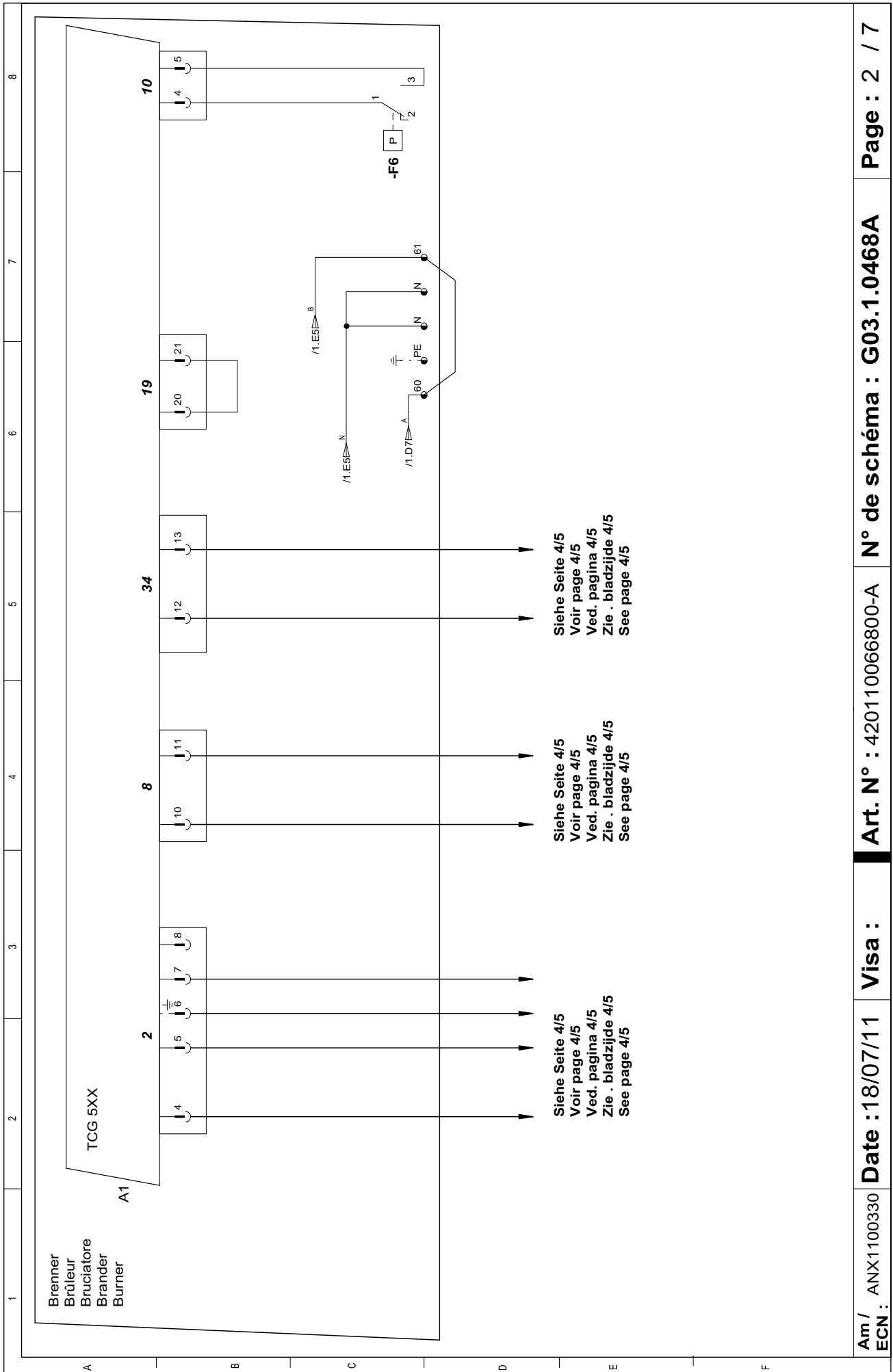

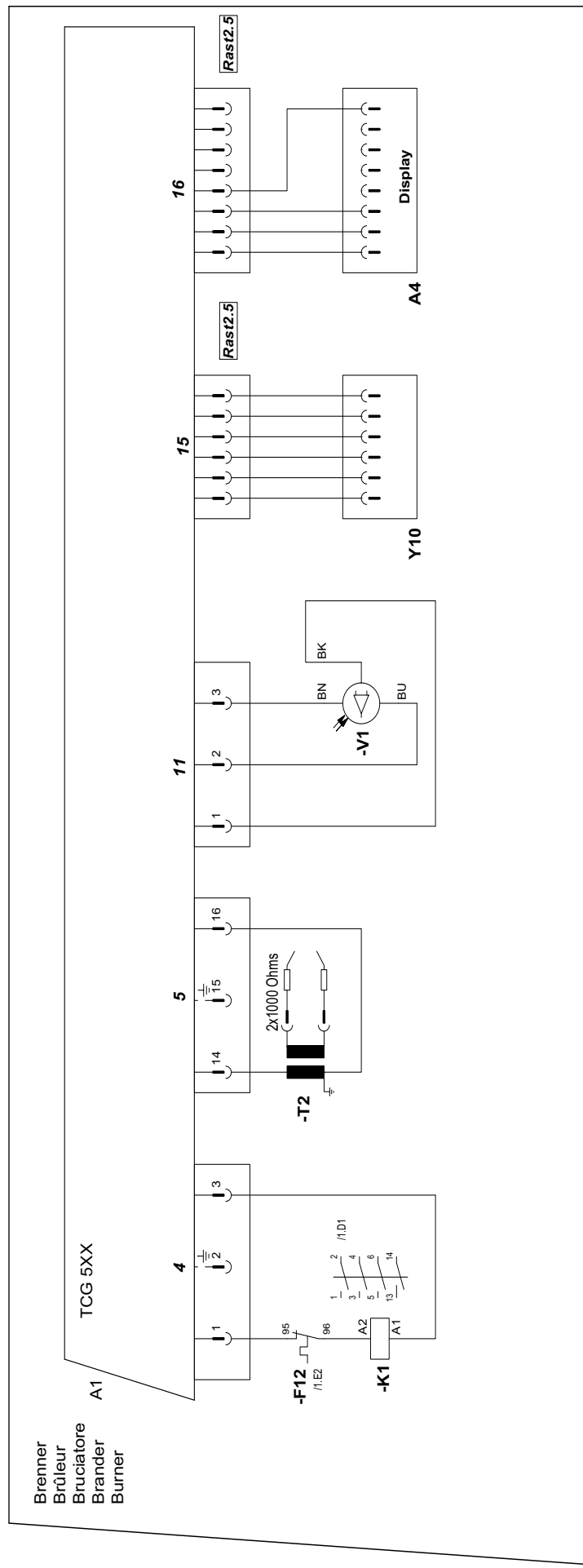



MB-VEF... S32

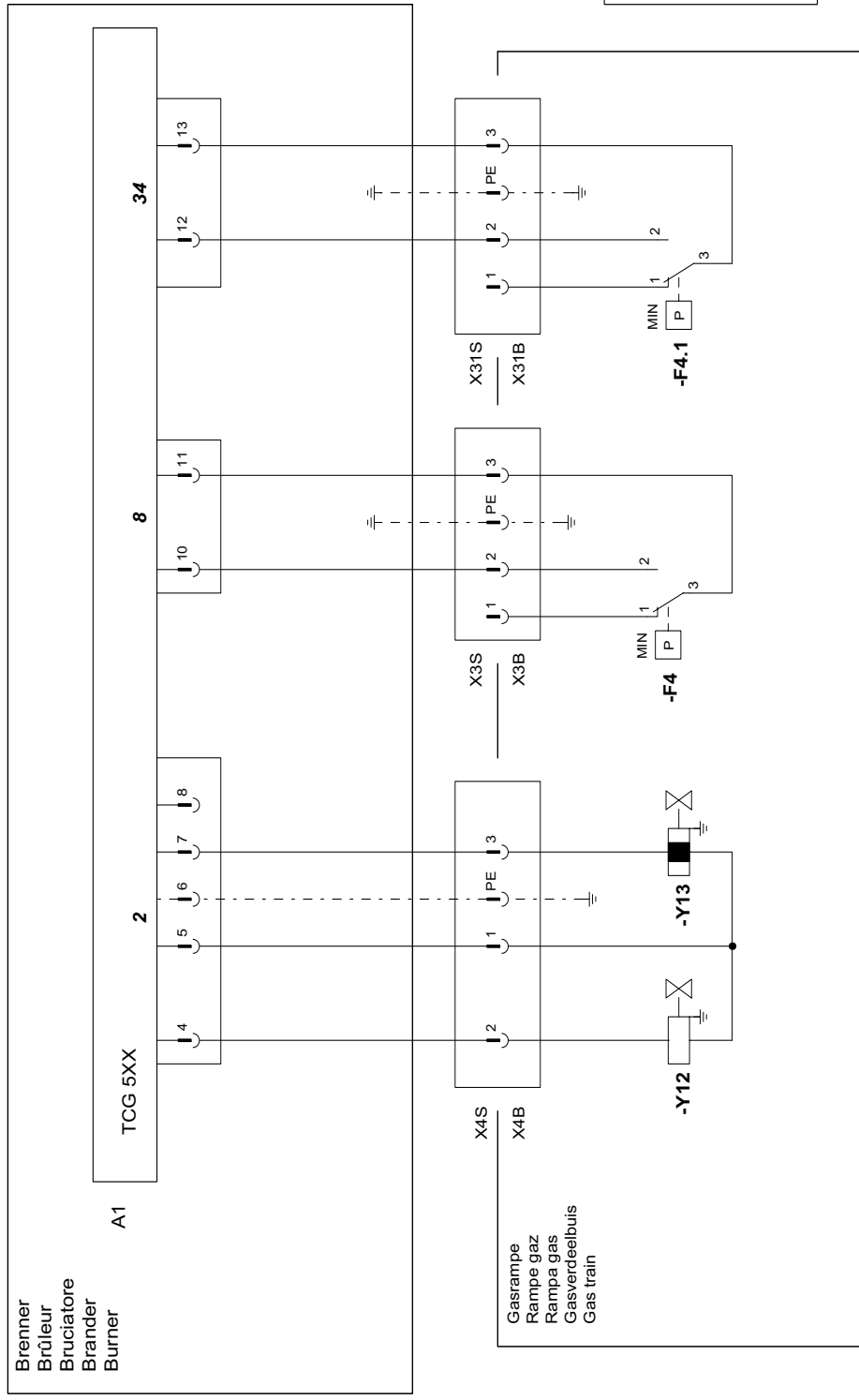



VG

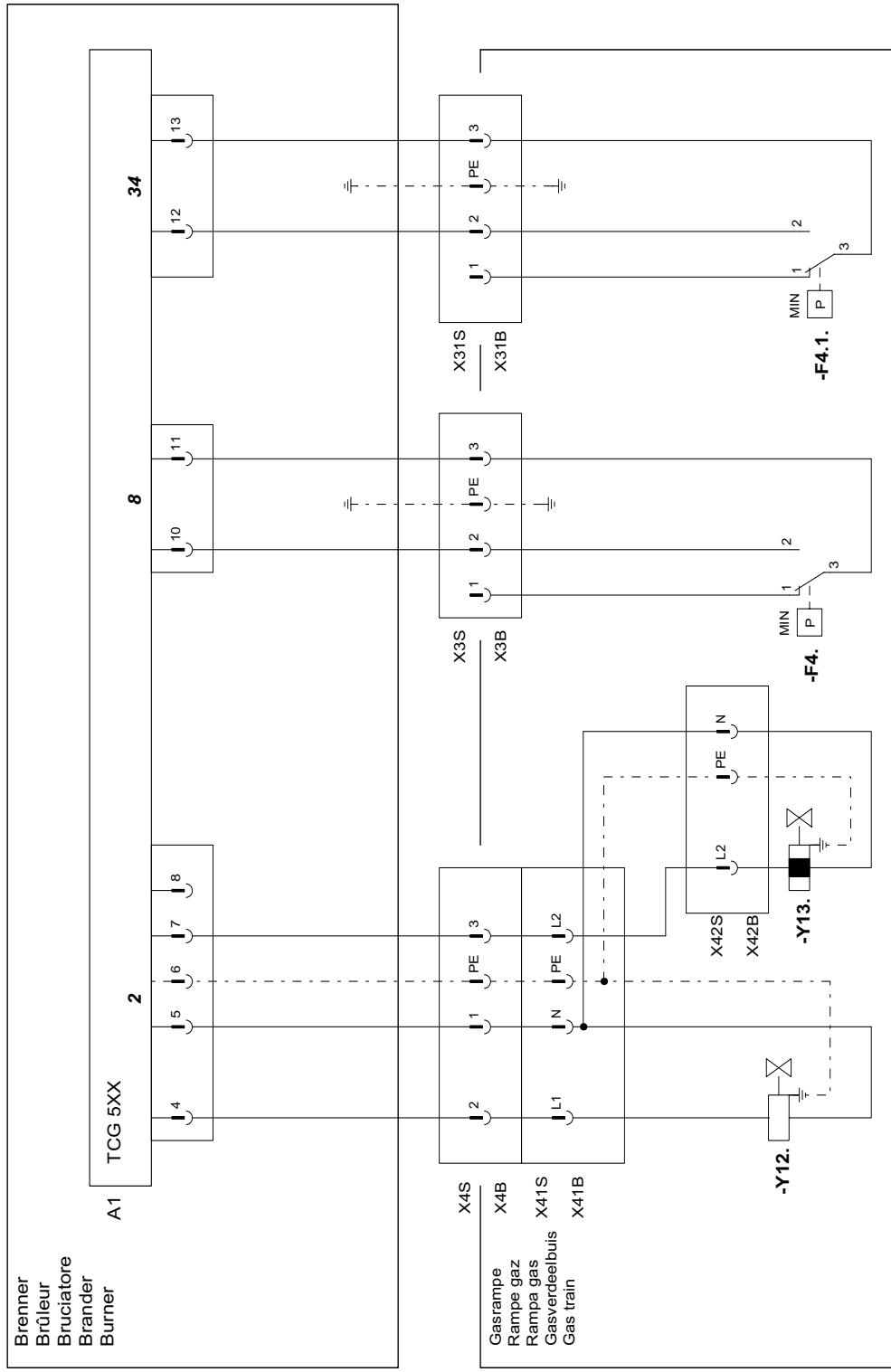

F4.1 Gasdruckwaechter min.
(TCG Dichteprieffgerät)
Manostat gaz min.
(TCG Controlleur d'étanchéité)
Pressostato gas min.
(TCG Controllo della tenuta)
Gaspressostaat min.
(TCG Dichtheidcontroleur)
Min. gas pressure switch
(TCG Tightness controller)

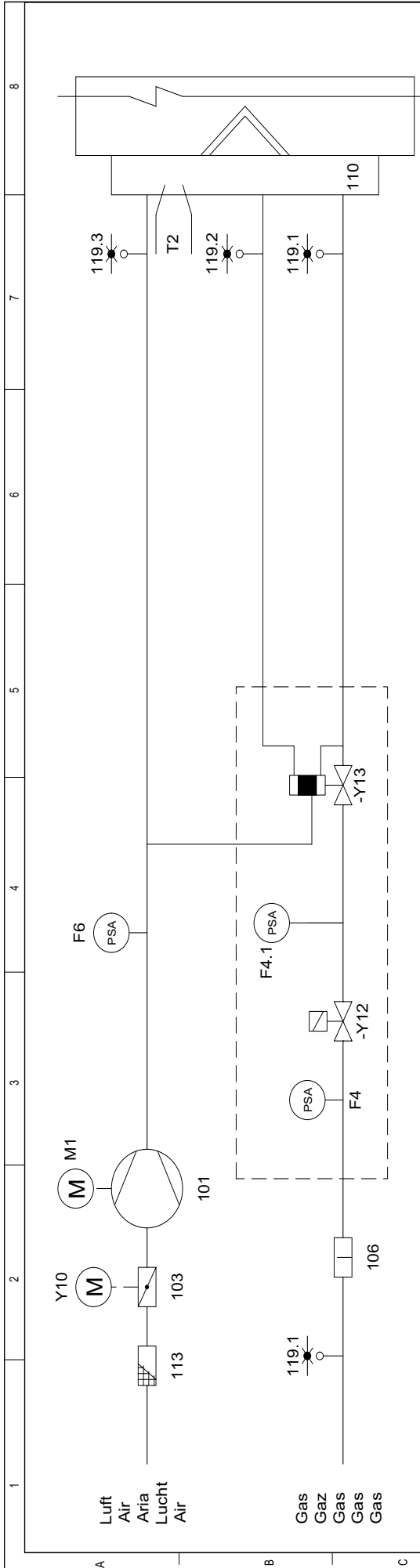

F4	Gasdruckwächter min.	Manostat gaz mini	Pressostato gas min.	Gaspressostaat min.	Min. gas pressure switch
F4.1	Gasdruckwächter min. (TCG Dichtepilgerät)	Manostat gaz mini (TCG Controllo della tenuta)	Pressostato gas min. (TCG Controllo della tenuta)	Gaspressostaat min. (TCG Dichtheidcontroleur)	Min. gas pressure switch (TCG Tightness controller)
F6	Luftdruckwächter	Manostat d'air	Pressostato aria	Luchtpressostaat	Air pressure switch
M1	Brennermotor	Moteur du brûleur	Motore dei bruciatori	Brandermotor	Burner motor
T2	Zündtrafo	Transformateur d'allumage	Trasformatore d'accensione	Ontstekingstransformator	Ignition transformer
Y10	Luftklappen-Stellantrieb	Servomoteur air	Servomotore aria	Servomotor lucht	Air damper motor
Y12	Gasventil gassetig	Vanne gaz de sécurité	Valvola sicurezza gas	Veiligheidsventiel gas	Safety gas valve
Y13	Gasventil brennerseitig	Vanne gaz principale	Valvola principale gas	Hoofdafsluiter gas	Gas valve burner side
101	Ventilator	Ventilateur	Ventilatore	Ventilator	Blower
103	Luftklappe	Volet d'air	Serranda aria	Luchtklep	Air flap
103.1	Gasklappe	Volet de gaz	Serranda gas	Gasklep	Gas flap
104	Druckregler	Régulateur de pression	Régulateur della pressione	Drukregelaar	Pressure regulator
106	Filter	Filtre	Filtro	Filter	Filter
108	Handventil	Vanne manuelle	Valvola manuale	Handventiel	Manual valve
110	Gasinjektor	Injecteur gaz	Ugello gas	Gasinjector	Gas injector
113	Ansauggitter	Grille d'aspiration	Scatola dell'aria	Luchhuis	Air box protection
119.1	Messnippel Gas	Prise pression gaz	Prisa pressione gas	Meetnippel Gas	Gas pressure take-off
119.2	Messnippel Feuerraum	Prise pression foyer	Prisa pressione focolare	Drukmeenippel haard	Pressure pickup furnace
119.3	Messnippel Luft	Prise pression air	Prisa pressione aria	Meetnippel Lucht	Air pressure take-off

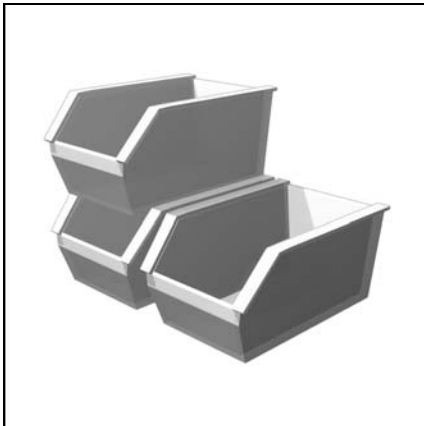

Запчасти
Piezas de recambio
Ανταλλακτικά
Części zamienne
Yedek parçalar

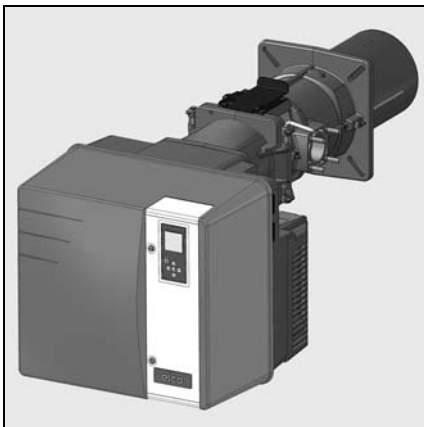

VG 6.1600DP/TC		
Κορπυς γορελκι / Cuerpo del quemador / Σώμα του καυστήρα / Korpus palnika / Brülör göndesi	-	3833569
Γορелка γορελκι / Cabezal de combustión / Κεφαλή καύσης / Glowica spalania / Yanma kafasi	KN	3833422
	KL	3833484
	KM	3833615
Газовая рампа / Rampra de gas / Γραμμή αερίου / Rampra gazowa / Gaz rampasi	d1"1/4-Rp2"	3833486
	d1"1/2-Rp2"	3833487
	s2"-Rp2"	3833490
	s65-DN65	3833489
VG 6.2100DP/TC		
Κορпυς γορелκι / Cuerpo del quemador / Σώμα του καυστήρα / Korpus palnika / Brülör göndesi	-	3833570
Γορелка γορелκι / Cabezal de combustión / Κεφαλή καύσης / Glowica spalania / Yanma kafasi	KN	3833422
	KL	3833484
	KM	3833615
Газовая рампа / Rampra de gas / Γραμμή αερίου / Rampra gazowa / Gaz rampasi	d1"1/4-Rp2"	3833486
	d1"1/2-Rp2"	3833487
	s2"-Rp2"	3833490
	s65-DN65	3833489
	s80-DN80	3833488



Pos.	Art. Nr.
2100	VG6.1600/2100 KN 65 301 027* 65 301 028* 65 301 029*
2110	VG6.1600/2100
2120	VG6.1600/2100
2130	VG6.1600/2100
2131	VG6.1600/2100
2180	VG6.1600/2100
2190	VG6.1600/2100
2200	VG6.1600/2100 KN KL KM
2210	VG6.1600/2100
2300	VG6.1600/2100
2350	VG6.1600/2100
2360	VG6.1600/2100
2420	VG6.1600/2100

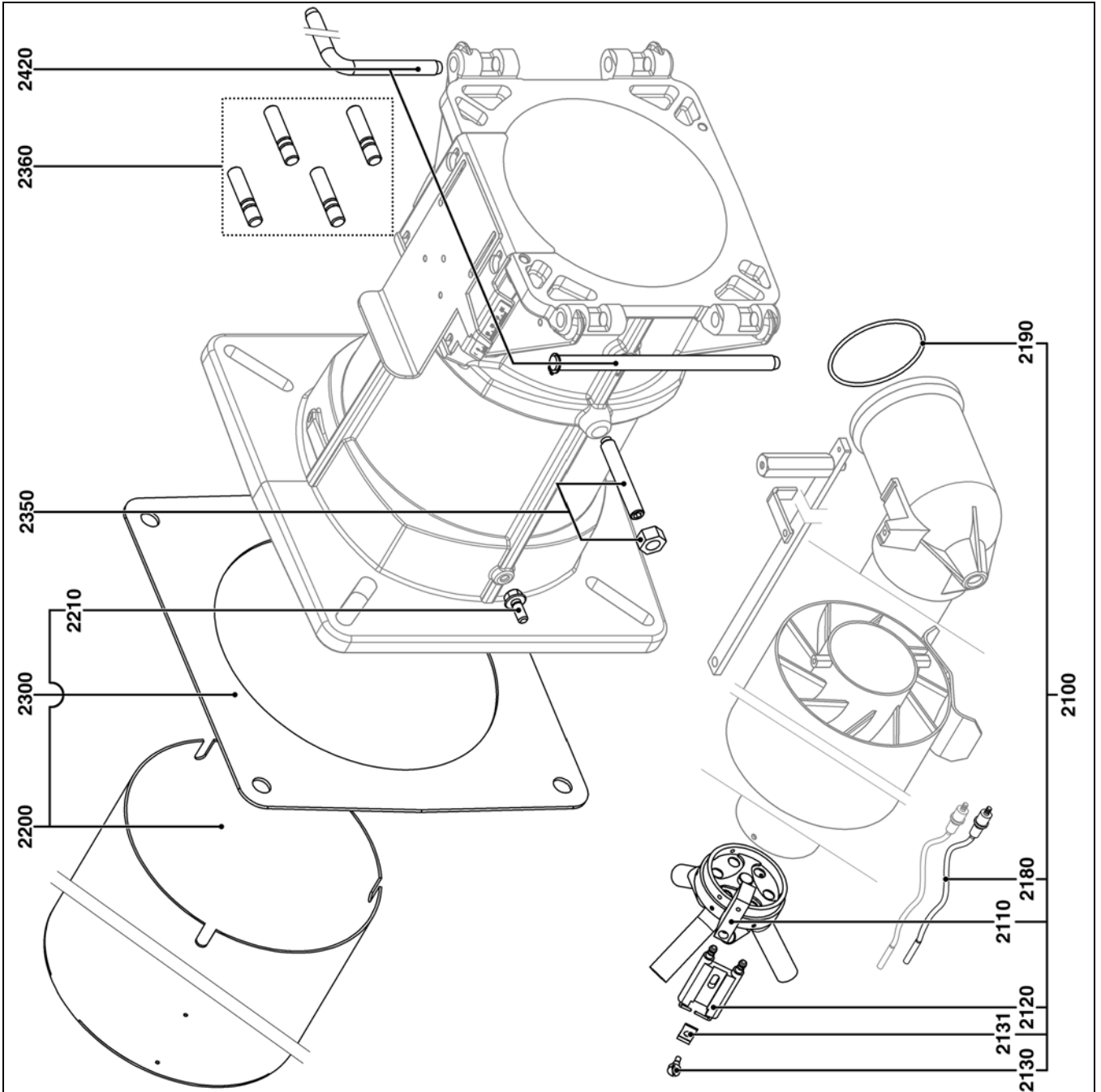

Pos.	Назначение	Denominación	Περιγραφή	Opis	Tanım
2100	Арматура газопровода	Línea de gas equipada	Εξοπλισμένη γραμμή αερίου	Układ ciśnienia gazu z wyposażeniem	Donanımlı gaz hattı
2110	Узел газового диффузора	Conjunto difusor de gas	Συγκρότημα διανομέα αερίου	Zespół dyszy gazu	Gaz difüzörü grubu
2120	Блок электродов	Bloque de electrodos	Συγκρότημα ηλεκτροδίων	Blok elektrod	Elektrod bloğu
2130	Винт крепления электрода	Tornillo de fijación del electrodo	Βίδα στερέωσης ηλεκτροδίου	Şruba mocująca elektrodę	Elektrod bağlanti vidası
2131	Зажим пружины	Brida de muelle	Φλάντζα ελατηρίου	Zacisk sprężyny	Yay flanşı
2180	Розжиговой кабель	Cable encendido	Καλώδιο έναυσης	Przewód zapłonowy	Ateşleme kablosu
2190	Уплотнение	Junta	Φλάντζα	Uszczelka	Conta
2200	Сопло горелки	Tubo del quemador	Φλογοσωλήνας	Rura palnika	Brülör borusu
2210	Винт крепления сопла горелки x3	Tornillo de fijación del tubo del quemador x3	Βίδα στερέωσης του φλογοσωλήνα x3	Şruba mocująca rurę palnika x3	x3 Brülör borusu bağlanti vidası
2300	Уплотнительная прокладка/внешняя сторона котла	Junta/frontal de la caldera	Φλάντζα/πρόσοψη λέβητα	Uszczelka/przednia część kotła	Kazan conta/ön yüz
2350	Болт + гайка крепления колена	Tornillo + tuerca de fijación del codo	Βίδα + παξιμάδι στερέωσης του κεκαμμένου σωλήνα	Şruba + nakrętka mocująca kolanko	Vida + dirsek bağlanti somunu
2350	Нажимной винт + гайка	Tornillo de presión + tuerca	Βίδα πίεσης + παξιμάδι	Şruba dociskowa + nakrętka	Basınç vidası + somun
2360	Шпилька	Pasador	Μπουζόνι	Sworzeń	Saplama
2420	Ось	Eje	Άξονας	Os	Aks
*	Артикул не хранится на складе, изготовление по заказу	Artículo no almacenado, fabricación previa solicitud	Μη αποθηκευμένο είδος, κατασκευή κατά την παραγγελία	Şruba + nakrętka mocująca kolanko	Stokta olmayan ürün, sipariş üzerine üretim



Pos.	Art. Nr.	Art. Nr.
1005	VG6.1600/2100	13 009 640
1010	VG6.1600/2100	13 009 642
1020	VG6.1600/2100	13 009 641
1050	VG6.1600/2100	13 001 962
1060	VG6.1600/2100	13 011 751
1070	VG6.1600/2100	65 301 070
1080	VG6.1600/2100	13 010 055
1090	VG6.1600/2100	13 016 845
1100	VG6.1600/2100	65 301 016
1101	VG6.1600/2100	65 300 519
1102	VG6.1600/2100	13 009 772
1140	VG6.1600/2100	13 010 008
1145	VG6.1600/2100	13 009 648
1170	VG6.2100	13 009 748
1180	VG6.1600/2100	13 009 738
1190	VG6.1600	13 009 736
	VG6.2100	13 009 737
1200	VG6.1600/2100	13 020 723
1210	VG6.1600/2100	65 300 991
1220	VG6.1600	13 009 739
	VG6.2100	13 009 740

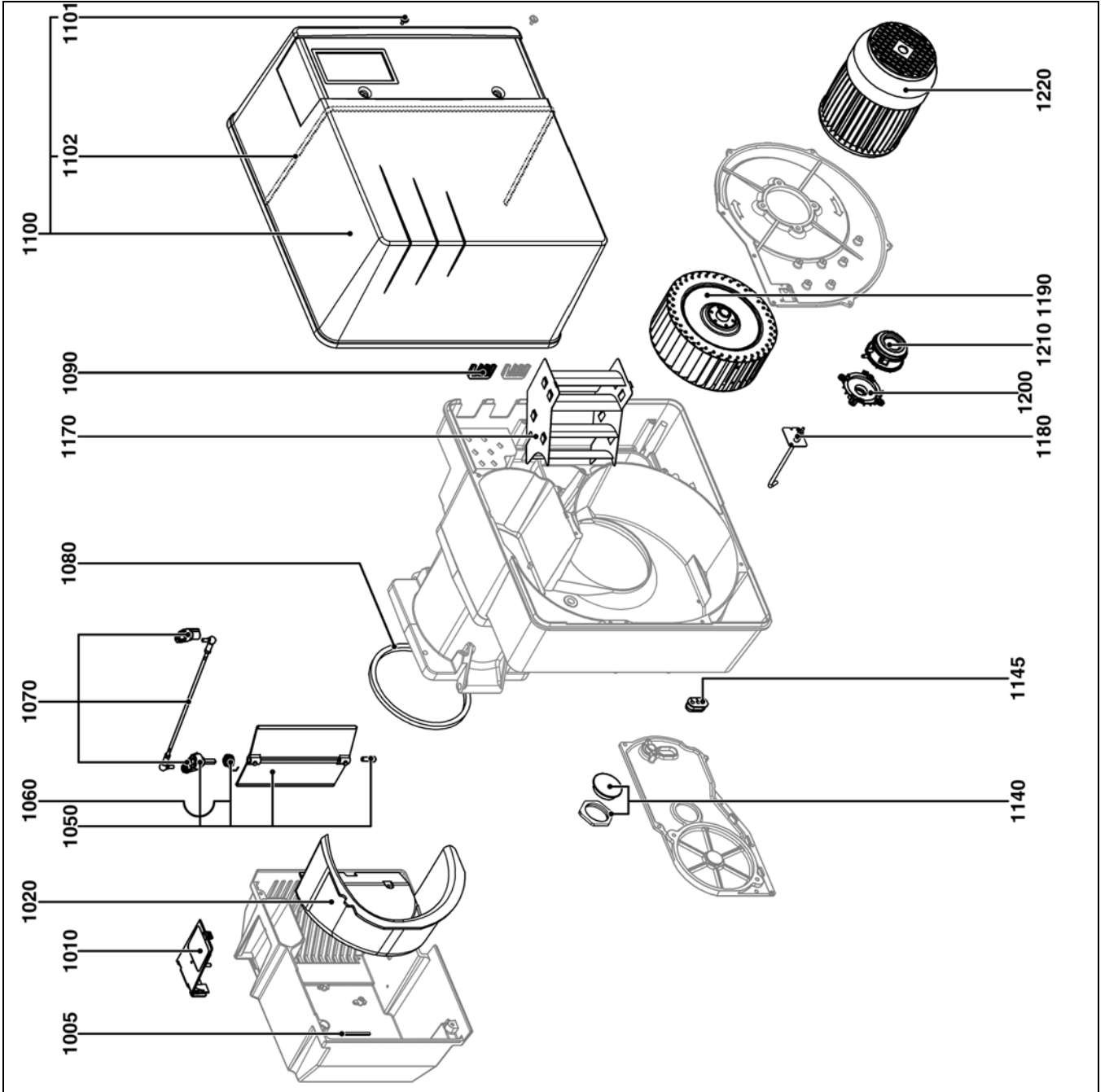

Импортер

в Республику Беларусь

8 (029) 11 915 11 INFO@SMARTFLAM.BY

Pos.	Назначение	Denominación	Περιγραφή	Opis	Tanım
1005	Прокладка воздушного короба	Junta de caja de aire	Φλάντζα κοιτιού αέρα	Uszczelka obudowy układu powietrza	Hava kutusu contası
1010	Крышка/воздушный короб	Tapa/caja de aire	Καπάκι/κοιτί αέρα	Pokrywa / obudowa układu powietrza	Kapak/Hava kutusu
1020	Звукоизоляция / воздушный блок	Aislamiento fónico/Caja de aire	Ηχητική μόνωση / κοιτί αέρα	Izolacja akustyczna / obudowa układu powietrza	Ses izolasyonu / hava kutusu
1050	Воздушная заслонка	Válvula de aire	Τάμπερ αέρα	Przepustnica powietrza	Hava klapesi
1060	Пружина воздушной заслонки	Muelle de válvula de aire	Ελατήριο τάμπερ αέρα	Sprężyna przepustnicy powietrza	Hava klapesi yayı
1070	Соединение в сборе	Acoplamiento equipado	Εξοπλισμένο κάμπλερ	Sprzęgło z osprzętem	Donanımlı bağlantı
1080	Уплотнение	Junta	Φλάντζα	Uszczelka	Conta
1090	Муфта пропуска провода / картер	Pasacable/cárter	Περάσματα καλωδίων / βάση καυστήρα	Przelotka przewodu / obudowa	Kablo kanalı / karter
1100	Чехол	Cubierta	Κάλυμμα	Pokrywa	Muhafaza kapağı
1101	Винт крепления кожуха	Tornillo de fijación de la cubierta	Βίδα στερέωσης του καβουκιού	Śruba mocująca pokrywę	Muhafaza kapağı bağlantı vidası
1102	Внутренняя прокладка кожуха	Junta interior tapa	Εσωτερική φλάντζα καλύμματος	Uszczelka wewnętrzna pokrywy	Muhafaza kapağı iç contası
1140	Сигнальная лампа	Testigo	Ενδεικτική λυχνία	Wziernik	İkaz lambası
1145	Муфта прокладки провода	Pasacable	Πέρασμα καλωδίων	Przelotka przewodu	Kablo kanalı
1170	Рециркулятор воздуха	Reciclaje de aire	Ανακύκλωση αέρα	Recykulacja powietrza	Hava geri dönüştürümü
1180	Отбор давления	Toma de presión	Σημείο λήψης πίεσης	Gniazdo pomiaru ciśnienia	Basınç girişi
1190	Рабочее колесо	Turbina	Φτερωτή	Turbina	Türbin
1200	Кронштейн реле давления	SopORTE del manostato	Βάση πιεσοστάτη	Wspornik czujnika ciśnienia	Basınç şalteri mesnedi
1210	Реле давления воздуха	Manostato de aire	Πιεσοστάτης αέρα	Czujnik ciśnienia powietrza	Hava basınç şalteri
1220	Электродвигатель	Motor	Μοτέρ	Silnik	Motor



Pos.		Art. Nr.
1510	VG6.1600/2100	65 300 469
1520	VG6.1600/2100	13 016 457
1530	VG6.1600/2100	13 010 007
1540	VG6.1600/2100	13 014 009
1550	VG6.1600/2100	65 300 882
1560	VG6.1600/2100	65 300 992
1570	VG6.1600/2100	65 300 993
1580	VG6.1600/2100	13 009 661
1600	VG6.1600/2100	65 301 019
1604	VG6.1600/2100	65 301 034
1610	VG6.1600/2100	65 301 020
1620	VG6.1600/2100	65 300 997
1630	VG6.1600/2100	65 301 058
1640	VG6.1600/2100	65 301 035
1660	VG6.1600/2100	65 301 000
1670	VG6.1600/2100	13 009 743
1700	VG6.1600/2100	65 300 881
1800	VG6.1600/2100	13 009 778
1810	VG6.1600/2100	13 009 746
1850	VG6.1600/2100	65 301 001

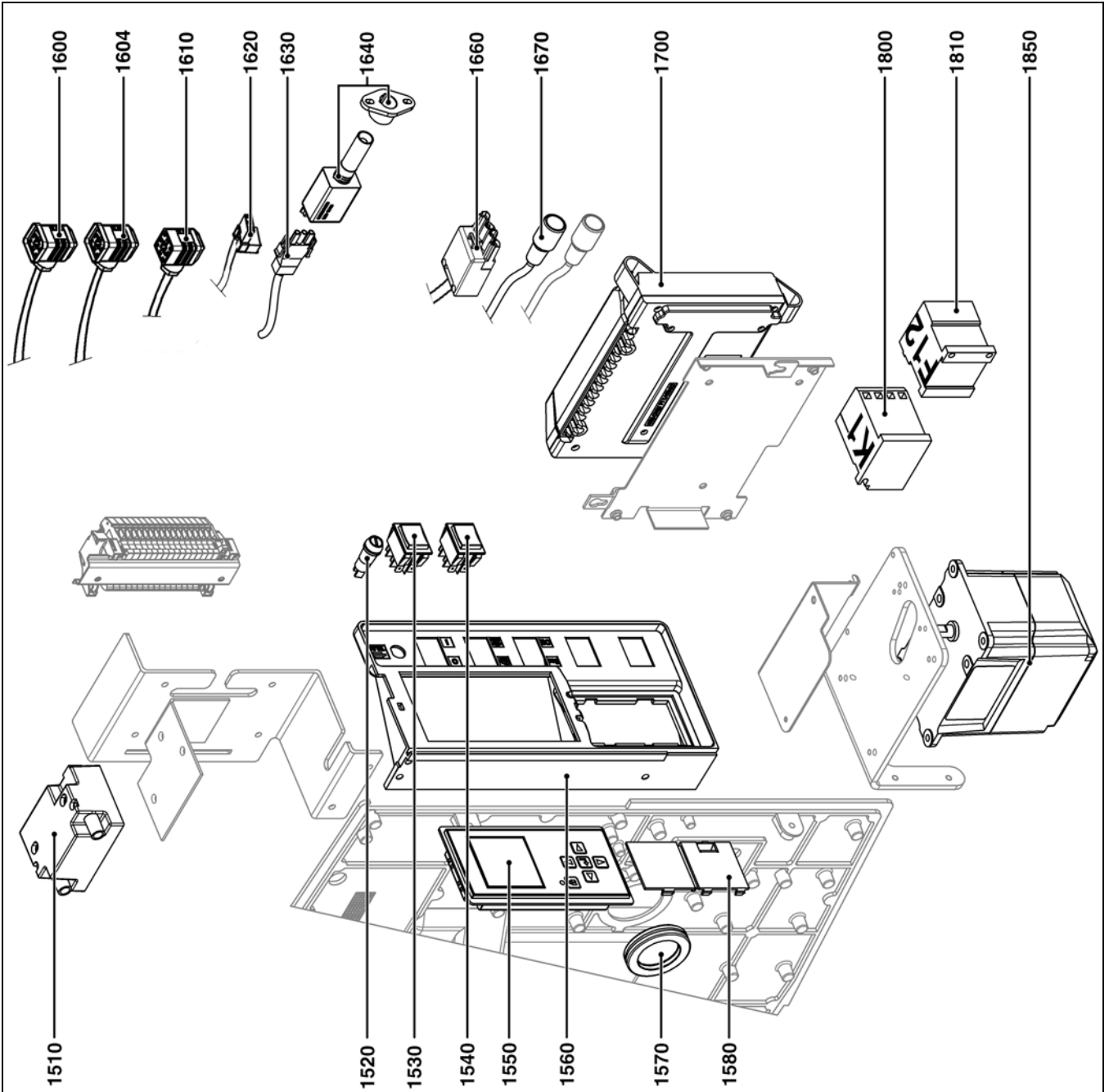

Pos.	Назначение	Denominación	Περιγραφή	Opis	Tanım
1510	Устройство розжига	Encendedor	Αναφλεκτήρας	Αparat zapłonowy	Αteşleyici
1520	Держатель предохранителя	Porta fusible	Ασφαλειοθήκη	Obudowa bezpiecznika	Şigorta taşıyıcısı
1530	Выключатель	Interruptor	Διακόπτης	Przełącznik	Şalter
1540	Выключатель	Interruptor	Διακόπτης	Przełącznik	Şalter
1550	Дисплей	Pantalla	Οθόνη	Wyświetlacz	Ekran
1560	Пульт управления	Pupitre de mando	Πινακας χειρισμού	Pulpit sterowniczy	İşletim masası
1570	Μεμβράνα для пропуска провода	Membrana pasacable	Μεμβράνη στυπιοθλιπτή	Membrana przelotki przewodu	Καblo kanalı diyaframı
1580	Заглушка	Obturador	Τάπα	Zaslepka	Obtüratör
1600	Καбель реле давления	Cable manostato	Καλώδιο πιεσοστάτη	Przewód czujnika ciśnienia	Basınç şalteri kablosu
1604	Καбель реле давления	Cable manostato	Καλώδιο πιεσοστάτη	Przewód czujnika ciśnienia	Basınç şalteri kablosu
1610	Καбель клапана	Cable válvula	Καλώδιο βαλβίδας	Przewód zaworu	Vana kablosu
1620	Καбель + разъем / устройство розжига	Cable + toma/ encendedor	Καλώδιο + φως / αναφλεκτήρας	Przewód + gniazdo / aparat zapłonowy	Καblo + giriş / ateşleyici
1630	Καбель фоторезистора	Cable del detector de llama	Καλώδιο φωτοκύτταρου	Przewód fotokomórki	Hücre kablosu
1640	Фоторезистор	Detector de llama	Φωτοκύτταρο	Fotokomórka	Hücre
1660	Καбель + разъем / электродвигатель	Cable + toma/motor	Καλώδιο + φως / μοτέρ	Przewód + gniazdo / silnik	Καblo + giriş / motor
1670	Розжиговой кабель	Cable encendido	Καλώδιο έναυσης	Przewód zapłonowy	Αteşleme kablosu
1700	Блок управления TCG xx	Sajetín TCG xxx	Ηλεκτρονικό TCG xxx	Modul TCG xxx	Kutu TCG xxx
1800	Выключатель	Contacto	Διακόπτης	Stycznik	Kontaktör
1810	Тепловое реле	Relé térmico	Θερμικό ρελέ	Przekaznik termiczny	Termik röle
1850	Серводвигатель	Servomotor	Σερβομοτέρ	Servomotor	Servo motor
	Αrtículo не хранится на складе, изготовление по заказу	Artículo no almacenado, fabricación previa solicitud	Μη αποθηκευμένο είδος, κατασκευή κατά την παραγγελία	Αrtıkuł nie znajduje się na składzie, produkcja na zamówienie	Stokta olmayan ürün, sipariş üzerine üretim



Pos.	Art. Nr.	Art. Nr.
3005	412	13 014 122
	420	13 014 128
3006	412 / 420	13 011 367
3007	412 / 420	13 009 722
3022	412 / 420	13 020 682
3040	412	13 010 085
	420	13 007 859
3100	412 B01 S32 Rp 1"1/4"	65 301 036
	420 B01 S32+FP Rp 2"	65 301 037
3110	412 / 420	13 010 078
3120	412	13 010 084
	420	13 011 726
3130	412 / 420	65 300 839
3140	412	13 016 012
	420	13 007 901
3150	412	65 300 649
	420	65 300 669
3160	412 / 420	13 023 188
3170	412 / 420	13 023 187
3200	412	65 300 576
	420	65 300 671
3410	Rp2"	13 009 700
3411	Rp2"	13 010 044

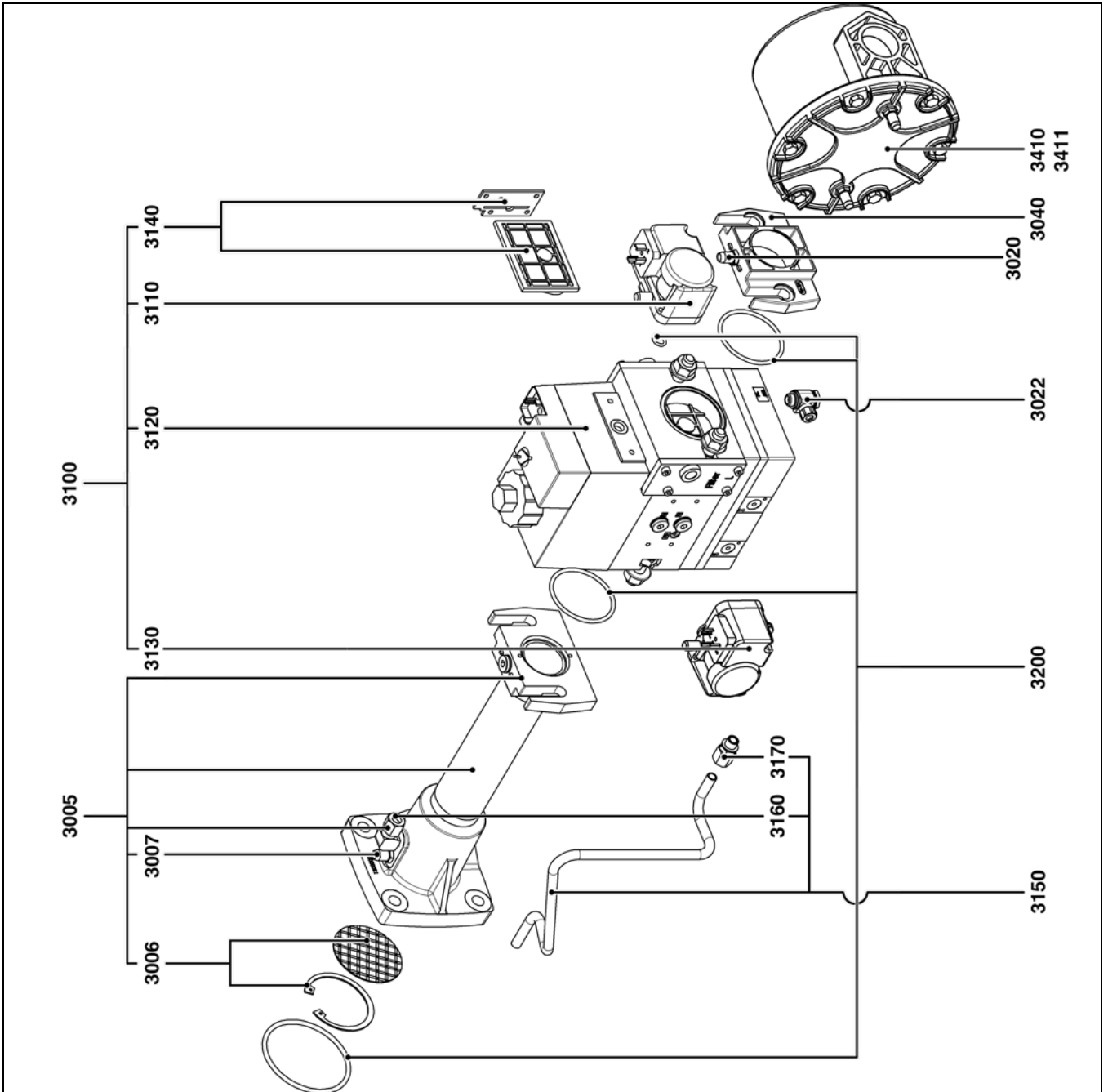

Pos.	Назначение	Denominación	Περιγραφή	Opis	Tanım
3005	Коллектор в сборе	Colector aspl.	Συλλέκτης, μηχανισμός σύζευξης	Kolektor kompl.	Manifold kompl.
3006	Стабилизатор + стопорное кольцо	Estabilizador + circlips	Σταθεροποιητής+ δακτύλιος συγκράτησης	Stabilizator+ pierścienie sprężyste	Dengeleyici+ halka segman
3007	Точка измерения давления	Тoma de presión	Σημείο λήψης πίεσης	Gniazdo czujnika ciśnienia	Basinç girişi
3022	Штуцер «банджо»	Racor tipo "banjo"	Ρακόρ «μπάντζο»	Złącze "banjo"	«banjo» rakor
3040	Входной фланец	Brida de entrada	Φλάντζα εισόδου	Kolnierz wejściowy	Giriş flanşı
3100	Газовый клапан	Válvula de gas	Βαλβίδα αερίου	Zawór gazowy	Gaz vanası
3110	Реле давления газа	Manostato de gas	Πιεσοστάτης αερίου	Czujnik ciśnienia gazu	Gaz basınç şalteri
3120	Катушка VS + VA	Bobina VS + VA	Πηνίο VS+VA	Cewka VS+VA	VS+VA bobin
3130	Реле давления газа	Manostato de gas	Πιεσοστάτης αερίου	Czujnik ciśnienia gazu	Gaz basınç şalteri
3140	Сетчатый фильтр	Filtro de tamiz	Φίλτρο με σήτα	Filtr sitowy	Filtre süzgeci
3150	Трубка отбора давления газа со штуцером	Tubo de presión de gas con racor	Σωλήνας άκρου πίεσης με ρακόρ	Rura ciśnienia gazu ze złączem	Rakorlu gaz basınç borusu
3160	Угловой штуцер	Racor acodado	Κεκαμμένο ρακόρ	Złączka typu kolanko	Dirsekli rakor
3170	Прямой штуцер	Racor recto	Δεξίό ρακόρ	Złącze prowe	Sağ rakor
3200	Комплект прокладок	Kit de juntas	Κит τσιμούχες	Zestaw uszczeliek	Conta kiti
3410	Внешний газовый фильтр	Filtro para gas exterior	Εξωτερικό φίλτρο αερίου	Zewnętrzny filtr gazu	Diş gaz filtresi
3411	Фильтрующий элемент с прокладкой	Elemento filtrante con junta	Ανταλλακτικό φίλτρο με φλάντζα	Wkład filtra z uszczelką	Conta! filtre elemanı



Pos.		Art. Nr.
4505	s2"-Rp2"	65 301 024
4506	s2"-Rp2"	13 011 367
4507	s2"-Rp2"	13 009 722
4522	s2"-Rp2"	13 020 682
4530	s2"-Rp2"	13 020 958
4540	s2"-Rp2"	65 300 871
4600	s2"-Rp2"	13 013 777
4602	s2"-Rp2"	13 020 950
4605	s2"-Rp2"	13 020 951
4610	s2"-Rp2"	13 010 078
4630	s2"-Rp2"	65 300 839
4650	s2"-Rp2"	65 301 075
4660	s2"-Rp2"	13 023 188
4670	s2"-Rp2"	13 009 721
4700	s2"-Rp2"	13 011 733
4910	s2"-Rp2"	13 009 700
4911	s2"-Rp2"	13 010 044

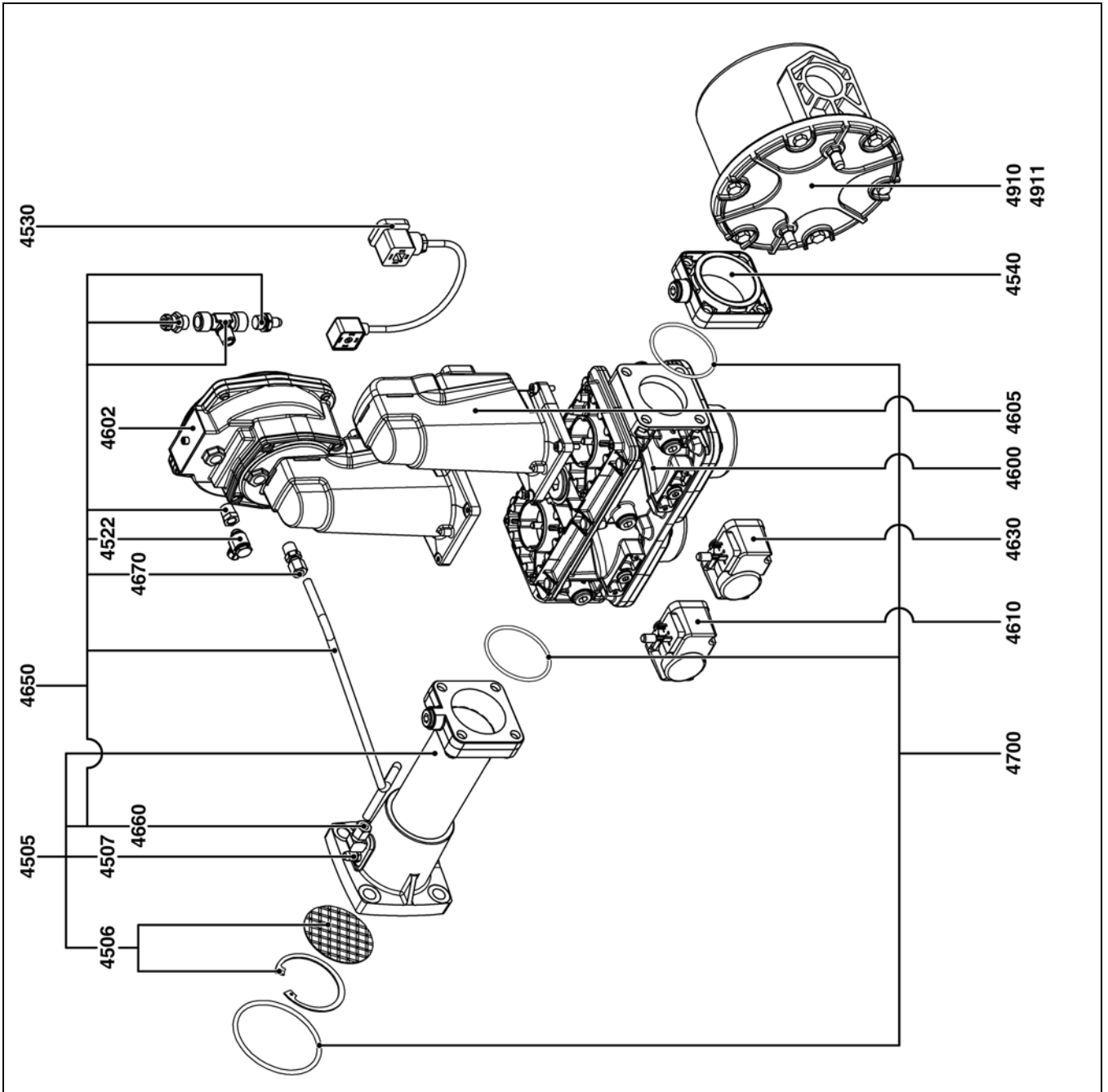

Pos.	Назначение	Denominación	Περιγραφή	Opis	Tanım
4505	Коллектор в сборе	Colector aspl.	Συλλέκτης, μηχανισμός σύζευξης	Kolektor kompl.	Manifold kompl.
4506	Стабилизатор + стопорное кольцо	Estabilizador + circlips	Σταθεροποιητής+ δακτύλιος συγκράτησης	Stabilizator+ pierścienie sprężyste	Dengeleyici+ halka segman
4507	Точка измерения давления	Toma de presión	Σημείο λήψης πίεσης	Gniazdo czujnika ciśnienia	Basinç girişi
4522	Штуцер «банджо»	Racor tipo "banjo"	Ρακόρ «μπάντζο»	Ζłącze "banjo"	«banjo» rakor
4530	Соединительный кабель	Cable de conexión	Καλώδιο σύνδεσης	Przewód łączący	Bağlantı kablosu
4540	Входной фланец AGA 51	Brida AGA 51	Φλάντζα εισόδου AGA 51	Kolnierz wejściowy AGA 51	flansı AGA 51
4600	Газовый клапан	Válvula de gas	Βαλβίδα αερίου	Zawór gazowy	Gaz vanası
4602	Регулятор SKP75	Regulador SKP75	Ρυθμιστής SKP75	Regulator SKP75	SKP75 regulatörü
4605	Серводвигатель SKP15	Servomotor SKP15	Σερβοκινητή SKP15	Servomotor SKP15	Servo motor SKP15
4610	Реле давления газа	Manostato de gas	Πιεσοστάτης αερίου	Czujnik ciśnienia gazu	Gaz basınç şalteri
4630	Реле давления газа	Manostato de gas	Πιεσοστάτης αερίου	Czujnik ciśnienia gazu	Gaz basınç şalteri
4650	Трубка отбора давления газа со штуцером	Tubo de presión de gas con racor	Σωλήνας άκρου πίεσης με ρακόρ	Rura ciśnienia gazu ze złączem	Rakorlu gaz basınç borusu
4700	Комплект прокладок	Kit de juntas	Κιτ τσιμούχες	Zestaw uszczelkek	Conta kiti
4910	Внешний газовый фильтр	Filtro para gas exterior	Εξωτερικό φίλτρο αερίου	Zewnętrzny filtr gazu	Diş gaz filtresi
4911	Фильтрующий элемент с прокладкой	Elemento filtrante con junta	Ανταλλακτικό φίλτρο με φλάντζα	Wkład filtra z uszczelką	Contalı filtre elemanı

Pos.	Art. Nr.
4005	s65-DN65 s80-DN80
4006	s65-DN65/s80-DN80
4007	s65-DN65/s80-DN80
4022	s65-DN65/s80-DN80
4030	s65-DN65/s80-DN80
4100	s65-DN65 s80-DN80
4102	s65-DN65/s80-DN80
4105	s65-DN65/s80-DN80
4110	s65-DN65/s80-DN80
4130	s65-DN65/s80-DN80
4150	s65-DN65 s80-DN80
4160	s65-DN65/s80-DN80
4170	s65-DN65/s80-DN80
4200	s65-DN65 s80-DN80
4410	s65-DN65 s80-DN80
4411	s65-DN65 s80-DN80

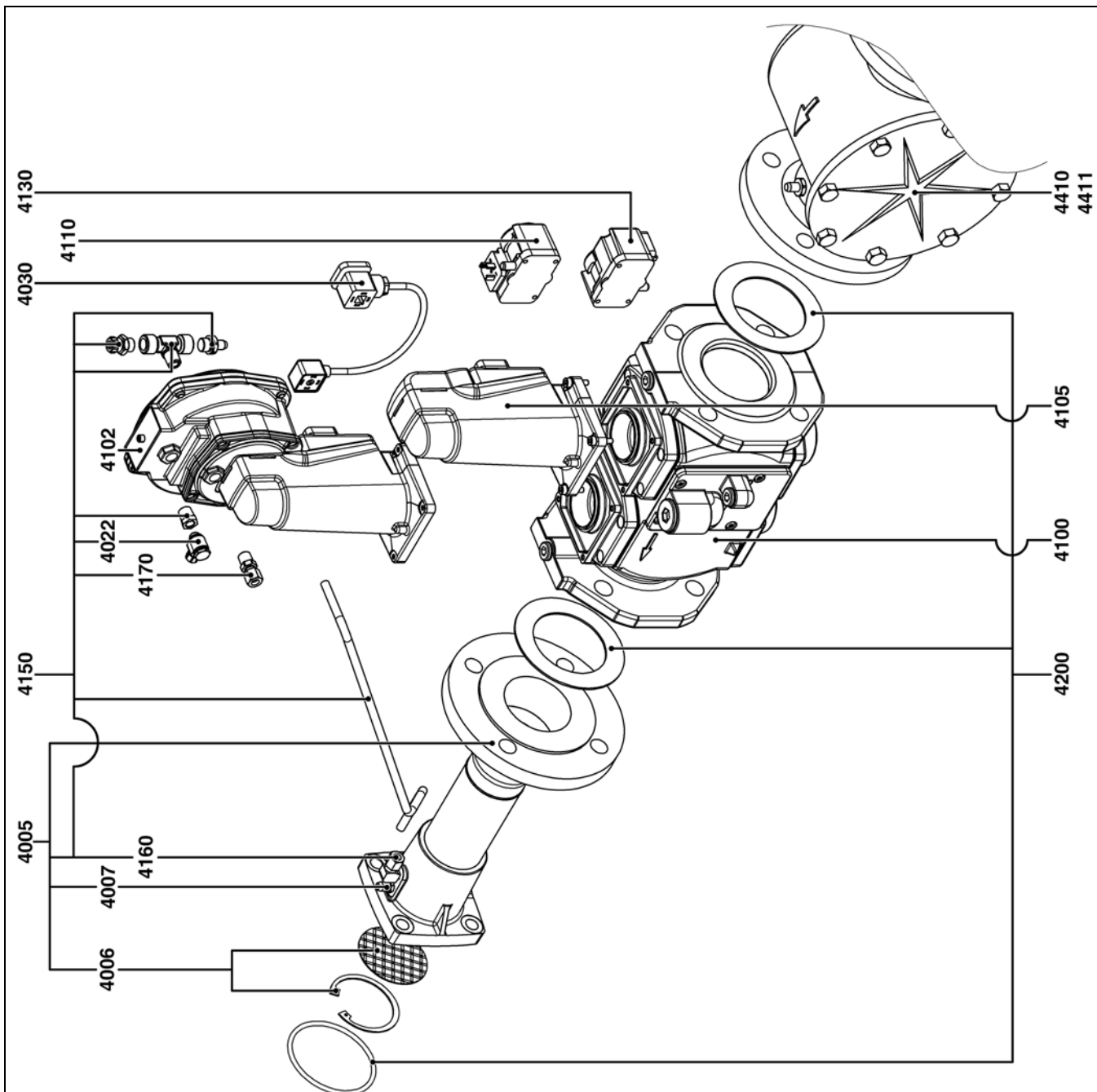

Pos.	Назначение	Denominación	Περιγραφή	Opis	Tanım
4005	Коллектор в сборе	Colector aspl.	Συλλέκτης, μηχανισμός σύζευξης	Kolektor kompl.	Manifold kompl.
4006	Стабилизатор + стопорное кольцо	Estabilizador + circlips	Σταθεροποιητής+ δακτύλιος συγκράτησης	Stabilizator+ pierścienie sprężyste	Dengeleyici+ halka segman
4007	Точка измерения давления	Toma de presión	Σημείο λήψης πίεσης	Gniazdo czujnika ciśnienia	Basinç girişi
4022	Штуцер «банджо»	Racor tipo "banjo"	Ρακόρ «μπάντζο»	Ζłącze "banjo"	«banjo» rakor
4030	Соединительный кабель	Cable de conexión	Καλώδιο σύνδεσης	Przewód łączący	Bağlantı kablosu
4100	Газовый клапан	Válvula de gas	Βαλβίδα αερίου	Zawór gazowy	Gaz vanası
4102	Регулятор SKP75	Regulador SKP75	Ρυθμιστής SKP75	Regulator SKP75	SKP75 regülatörü
4105	Серводвигатель SKP15	Servomotor SKP15	Σερβομοτέρ SKP15	Servomotor SKP15	Servo motor SKP15
4110	Реле давления газа	Manostato de gas	Πιεσοστάτης αερίου	Czujnik ciśnienia gazu	Gaz basınç şalteri
4130	Реле давления газа	Manostato de gas	Πιεσοστάτης αερίου	Czujnik ciśnienia gazu	Gaz basınç şalteri
4150	Трубка отбора давления газа со штуцером	Tubo de presión de gas con racor	Σωλήνας άκρου πίεσης με ρακόρ	Rura ciśnienia gazu ze złączem	Rakorlu gaz basınç borusu
4200	Комплект прокладок	Kit de juntas	Κит τσιμούχες	Zestaw uszczelek	Conta kiti
4410	Внешний газовый фильтр	Filtro para gas exterior	Εξωτερικό φίλτρο αερίου	Zewnętrzny filtr gazu	Diş gaz filtresi
4411	Фильтрующий элемент с прокладкой	Elemento filtrante con junta	Ανταλλακτικό φίλτρο με φλάντζα	Wkład filtra z uszczelką	ContaI filtre elemanı

	Условные обозначения	Leyenda	Λεζάντα	Legenda	Açıklama
✚	Детали для технического обслуживания	Piezas de mantenimiento	Εξαρτήματα συντήρησης	Materiały eksploatacyjne	Bakım parçaları
	Запчасти	Piezas de recambio	Ανταλλακτικά	Części zamienne	Yedek parçalar
⦿	Быстро изнашивающиеся детали	Piezas de desgaste	Αναλώσιμα	Części zużywające się	Aşınma parçaları





WWW.SMARTFLAM.BY

Импортер
в Республику Беларусь
8 (029) 11 915 11 INFO@SMARTFLAM.BY

Hotline

AT	ELCO Austria GmbH Aredstr.16-18 2544 Leobersdorf	0810-400010
BE	ELCO Belgium nv/sa Z.1 Researchpark 60 1731 Zellik	02-4631902
CH	ELCOTHERM AG Sarganserstrasse 100 7324 Vilters	0848 808 808
DE	ELCO GmbH Dreieichstr.10 64546 Mörfelden-Walldorf	0180-3526180
IT	ELCO Italia S.p.A. Via Roma 64 31023 Resana (TV)	800-087887
NL	ELCO Burners B.V. Amsterdamsestraatweg 27 1411 AW Naarden	035-6957350
RU	ООО «Ariston Thermo RUS LLC » Bolshaya Novodmitrovskaya St.bld.14/1 office 626 127015 Moscow -Russia	+7 495 783 0440

Произведено в ЕС. Fabricado en la UE. Κατασκευάζεται στην ΕΕ. Wyprodukowano w UE. AB'de öretilmistir.
Недоговорной документ. Documento no contractual. Το παρόν έγγραφο δεν αποτελεί σύμβαση. Niniejszy dokument nie ma charakteru umowy. Baglayıcı olmayan doküman.