

VG4.460 M/TC
VG4.610 M/TC

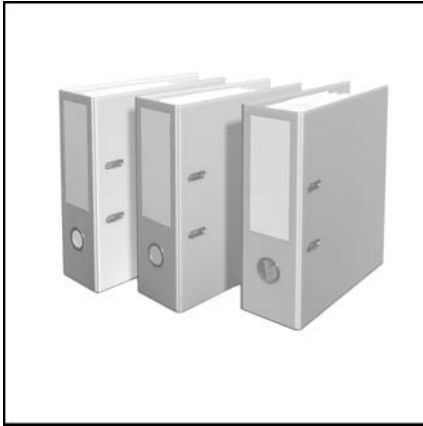

Технические характеристики
Datos técnicos
Dados técnicos
Parametry techniczne
Teknik veriler



ru, es 4200 1040 9300
pt, pl 4200 1040 9400
tr 4200 1040 9500



Электрические и гидравлические схемы
Esquemas eléctrico e hidráulico
Esquema elétrico e hidráulico
Schemat elektryczny i hydrauliczny
Elektrik ve hidrolik şemalar

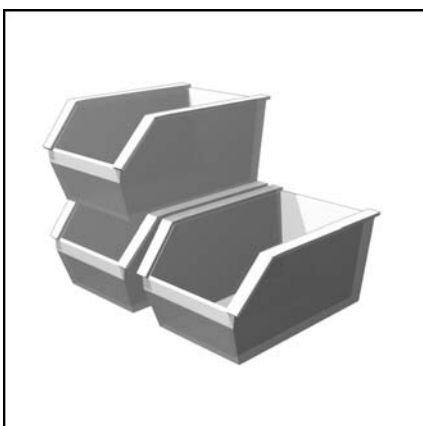

Запчасти
Piezas de recambio
Lista de peças de reposição
Części zamienne
Yedek parçalar



		VG4.460 M/TC		VG4.610 M/TC	
Мощность горелки мин./макс., кВт	Potencia del quemador min./máx. kW	Relação da regulagem	Relação da regulagem	Relação da regulagem	Brülör gücü min./maks. kW
Коэффициент регулирования	Relación de regulación	Combustible	Combustível	Combustível	Düzenleme oranı
Топливо	Combustible	Gas natural (G20) Gas natural (G25) Gas propano (G31)	Gás natural (G20) Gás natural (G25) GLP (G31)	Gás ziemny (G20) Gaz ziemny (G25) Propan Gazı (G31)	Yanabilir Doğal Gaz (G20) Doğal Gaz (G25) Propan Gazı (G31)
Номер одобрения CE	Número de homologación CE		Número CE	Número CE	CE onay numarası
Номер одобрения SSIGE	Número de homologación SSIGE		Número SVGW	Número SVGW	SSIGE onay numarası
Класс выброса загрязняющих веществ	Tipo de emisión según la EN 676 para gas natural: NOx < 80 mg/kWh, para gas natural: NOx < 140 mg/kWh en condiciones de prueba normalizadas		Classe de emissão	Classe de emissão	Emisyon sınıfı
при работе на природном газе: NOx < 80 мг/кВтч, при работе на пропане: NOx < 140 мг/кВтч			Control de tipo conforme EN 676 para gas natural: NOx < 80 mg/kWh, NOx < 140 mg/kWh para GLP: NOx < 140mg/kWh sob condiciones de teste	Control de tipo conforme EN 676 para gas natural: NOx < 80mg/kWh, NOx < 140mg/kWh para GLP: NOx < 140mg/kWh sob condiciones de teste	Doğal gaz olarak: NOx < 80mg/kWh, propan olarak: NOx < 140mg/kWh standart deneme şartlarında
в стандартных условиях испытания					3
Блок управления и безопасности	Cajetín de seguridad		Programador de chama	Programador de chama	Güvenlik kutusu
Газовая рампа	Rampa de gas		Válvula reguladora de gás	Válvula reguladora de gás	Gas rampası
Подсоединение газа	Conexión de gas		Conexão de gás	Conexão de gás	Gas bağlantısı
Давление газа на входе	Presión de entrada del gas		Pressão de entrada do gás	Pressão de entrada do gás	Gas giriş basıncı
Настройка подачи воздуха I	Ajuste del aire I		Regulagem do ar I	Regulagem do ar I	Hava ayarı I
Воздушная заслонка	Válvula de aire		Flap de ar	Flap de ar	Hava klapesi
Настройка подачи воздуха II	Ajuste del aire II		Regulagem do ar II	Regulagem do ar II	Hava ayarı II
Дефлектор в головке	Deflector en el cabezal		Chapa de chicana Cabeçote do quemador	Chapa de chicana Cabeçote do quemador	Kaia kismında deflektör
Привод воздушной заслонки	Control de la válvula de aire		Control de la válvula de aire	Control de la válvula de aire	Hava klapesi kumandası
Серводвигатель	servomotor		servomotor	servomotor	servo motor
Привод газового клапана	Control de la válvula de mariposa de gas		Control de la válvula de mariposa de gas	Control de la válvula de mariposa de gas	Gas klapesi kumandası
Серводвигатель	Servomotor		servomotor	servomotor	Servo motor
Реле давления воздуха (диапазон регулировки)	Manostato de aire (intervalo de ajuste)		Pressostato de ar (Faixa de ajuste)	Pressostato de ar (Faixa de ajuste)	Hava basınc şalteri (ayar aralığı)
Контроль пламени	Vigilancia de llama		Monitor da chama	Monitor da chama	Alev kontrolü
Ионизационный зонд	Sonda de ionización		Electrodo de ionización	Electrodo de ionización	iyonlaşma sondası
Устройство розжига	Encendedor		Transformador de ignição	Transformador de ignição	Ateşleyici
Электродвигатель	Motor	2.840 min. ⁻¹	Motor	Motor	Motor
2840 об/мин. ⁻¹			2840min. ⁻¹	2840min. ⁻¹	2840min. ⁻¹
Напряжение	Tensión		Tensão	Tensão	Gerilim
Потребляемая электрическая мощность (при работе)	Potencia eléctrica absorbida (en funcionamiento)		Consumo de energia (em operação)	Consumo de energia (em operação)	Emilen elektrik gücü (çalışıyor)
Потребляемая электрическая мощность (при работе)					28 W + 510 W
Потребляемая электрическая мощность (при работе)					28 W + 760 W
Потребляемая электрическая мощность (при работе)					45 - 55
Потребляемая электрическая мощность (при работе)					IP 41
Потребляемая электрическая мощность (при работе)					70
Потребляемая электрическая мощность (при работе)					71
Потребляемая электрическая мощность (при работе)					- 5 ... + 60°C
Потребляемая электрическая мощность (при работе)					0 ... + 40°C
Потребляемая электрическая мощность (при работе)					max. 60% - 40 °C

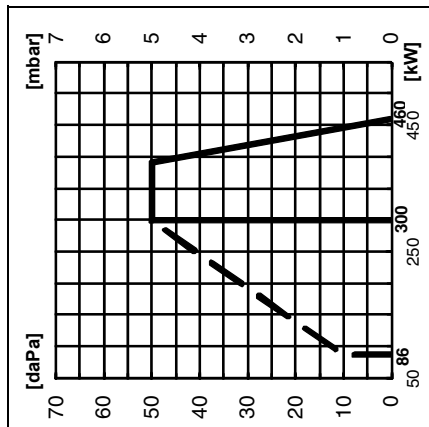

Кривые мощности

Кривая мощности показывает изменение мощности горелки в зависимости от давления в топочной камере сгорания. Она соответствует максимальным значениям, измеренным в соответствии со стандартом EN676 в стандартном канале.

При выборе горелки необходимо учитывать КПД котла.

Расчет мощности горелки:

$$Q_F = \frac{Q_N}{\eta} \times 100$$

Q_F = мощность горелки, кВт
 Q_N = номинальная мощность котла, кВт
 η = КПД котла, %

Безопасность

Горелка должна использоваться только в предусмотренных для нее условиях работы.

Условные обозначения:

V = VECTRON
G = Природный газ
4 = Типоразмер
610 = Обозначение мощности в кВт
M = Работа с электронным модулированием
KN = Головка горелки стандартной длины
KL = Длинная головка горелки
/TC = с устройством контроля герметичности газовых клапанов

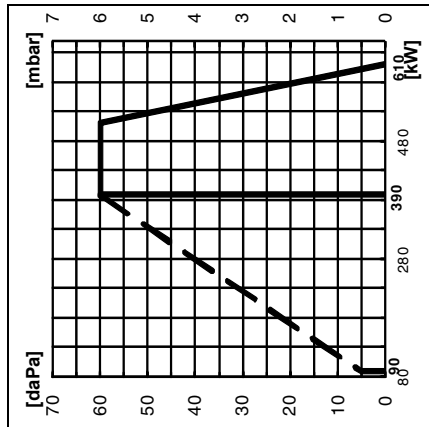

Curvas de potencia

La curva de potencia representa la potencia del quemador en función de la presión existente en el hogar. Corresponde a los valores máx. medidos, según la norma EN676, en un túnel normalizado.

Para seleccionar el quemador es necesario tener en cuenta el coeficiente de rendimiento de la caldera.

Calculo de la potencia del quemador:

$$Q_F = \frac{Q_N}{\eta} \times 100$$

Q_F = potencia del quemador (kW)
 Q_N = potencia nominal de la caldera (kW)
 η = rendimiento de la caldera (%)

Advertencia

El quemador sólo debe utilizarse en el ámbito de funcionamiento.

Leyenda:

V = VECTRON
G = Gas natural
4 = Medidas
610 = Referencia de potencia en kW
M = Funcionamiento modulante electrónico
KN = Cabezal de combustión de longitud normal
KL = Cabezal de combustión largo
/TC = con control de estanqueidad de las válvulas de gas

Gráficos de Potência

O gráfico de potência mostra a potência do queimador como uma função de pressão da câmara de combustão. Corresponde aos valores máximos especificados pela EN 676 medidos no tubo de chama de teste.

A eficiência da caldeira deve ser levada em consideração ao selecionar o queimador.

Calculo da potência do queimador:

$$Q_F = \frac{Q_N}{\eta} \times 100$$

Q_F = Potência do queimador (kW)
 Q_N = Potência nominal da caldeira (kW)
 η = Grau de eficácia da caldeira (%)

Advertência

O queimador deve ser utilizado apenas para os fins a que se destina.

Leyenda:

V = VECTRON
G = Gás natural/GLP
4 = Dimensões
610 = Potência em kW
M = Funcionamento modulante electrónico
KN = Comprimento do cabeçote do queimador normal
KM = Comprimento do cabeçote do queimador médio
KL = Comprimento do cabeçote do queimador longo
/TC = com controle de estanqueidade nas válv. gás

Krzywe mocy

Zakres działania określa moc palnika w stosunku do ciśnienia panującego w palenisku. Odpowiada on maksymalnym wartościom zmierzonym zgodnie z normą EN676, w znormalizowanym tunelu.

Przy wyborze palnika należy uwzględnić współczynnik sprawności cieplnej kotła.

Obliczenie mocy palnika:

$$Q_F = \frac{Q_N}{\eta} \times 100$$

Q_F = moc palnika (kW)
 Q_N = moc znamionowa kotła(kW)
 η = sprawność cieplna kotła (%)

Ostrzeżenie

Palnik powinien być używany wyłącznie w przewidzianym zakresie działania.

Legenda:

V = VECTRON
G = Gaz ziemny
4 = Wielkość
610 = Wartość odniesienia mocy w kW
M = Elektroniczne działanie modulacyjne
KM = Glowica spalania półdługa
KL = Glowica spalania długa
/TC = z kontrolą szczelności zaworów gazowych

Güç eğrileri

Çalışma alanı, ocak tertibatında mevcut basınca göre brülör gücünü gösterir. Standart tünelde EN676 normuna göre ölçülen maksimum değerlere uymaktadır.

Brülör seçeneği için kazan veriminin katsayısı dikkate alınmalıdır.

Brülör gücü hesabı :

$$Q_F = \frac{Q_N}{\eta} \times 100$$

Q_F = brülör gücü (kW)
 Q_N = kazan nominal gücü (kW)
 η = kazan verimi (%)

Dikkat

Brülör, sadece çalışma alanında kullanılmalıdır.

Açıklama:

V = VECTRON
G = Doğal gaz
4 = Boyut
610 = Güç referansı kW cinsinden
M = Kademeli elektronik çalışma
KN = Normal uzunlukta yanma kafası
KL = Uzun yanma kafası
/TC = gaz vanaları sizdirimazlık kontrolü ile



Потери давления P_b (Газовая рампа + головка горелки)
 Pérdidas de carga P_b (rampa de gas + cabezal de combustión)
 Perdas de pressão P_b (válvula reguladora de gás + cabeçote do queimador)
 Straty ciśnienia P_b (Rampa gazowa + głowica spalania)
 Yük kaybı P_b (Gaz rampası + yanma kafası)

VG4.460 M/TC

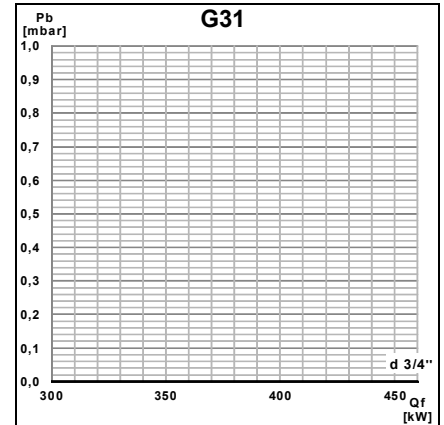
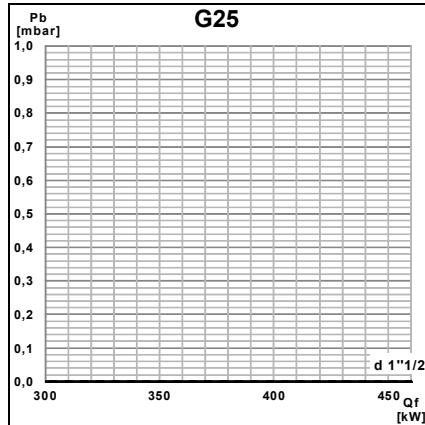
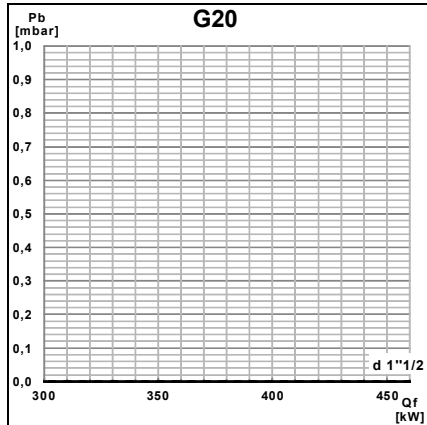

VG4.610 M/TC

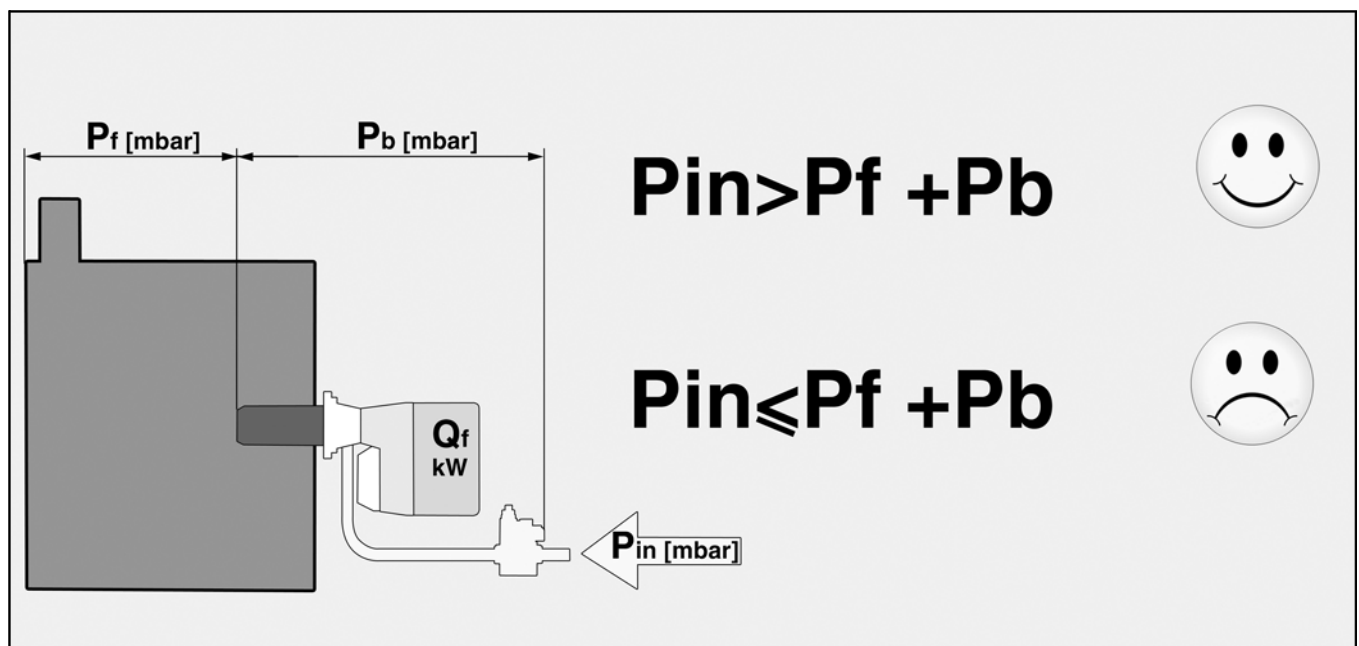
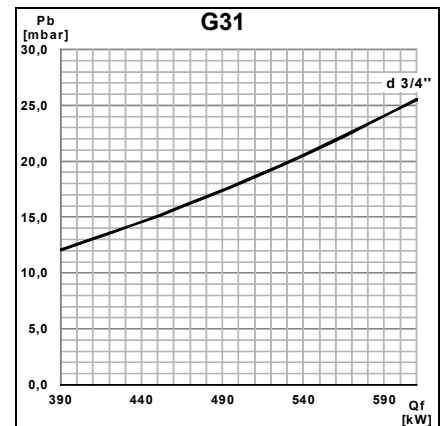
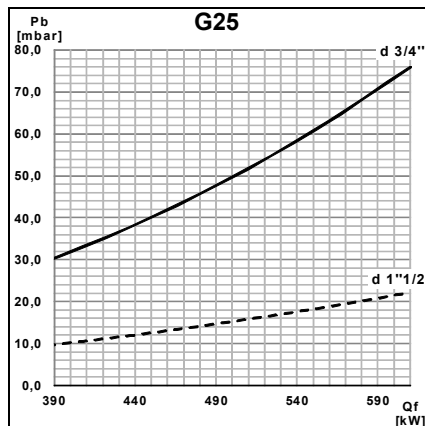
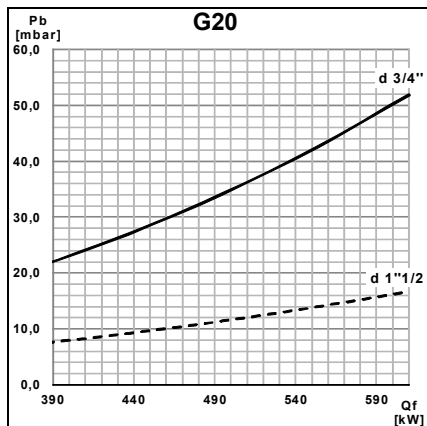

Габаритный чертеж (горелка)
 Plano de medidas (queimador)
 Dimensões (queimador)
 Plan powierzchni zabudowy (palnik)
 Ölçü planı (brülör)

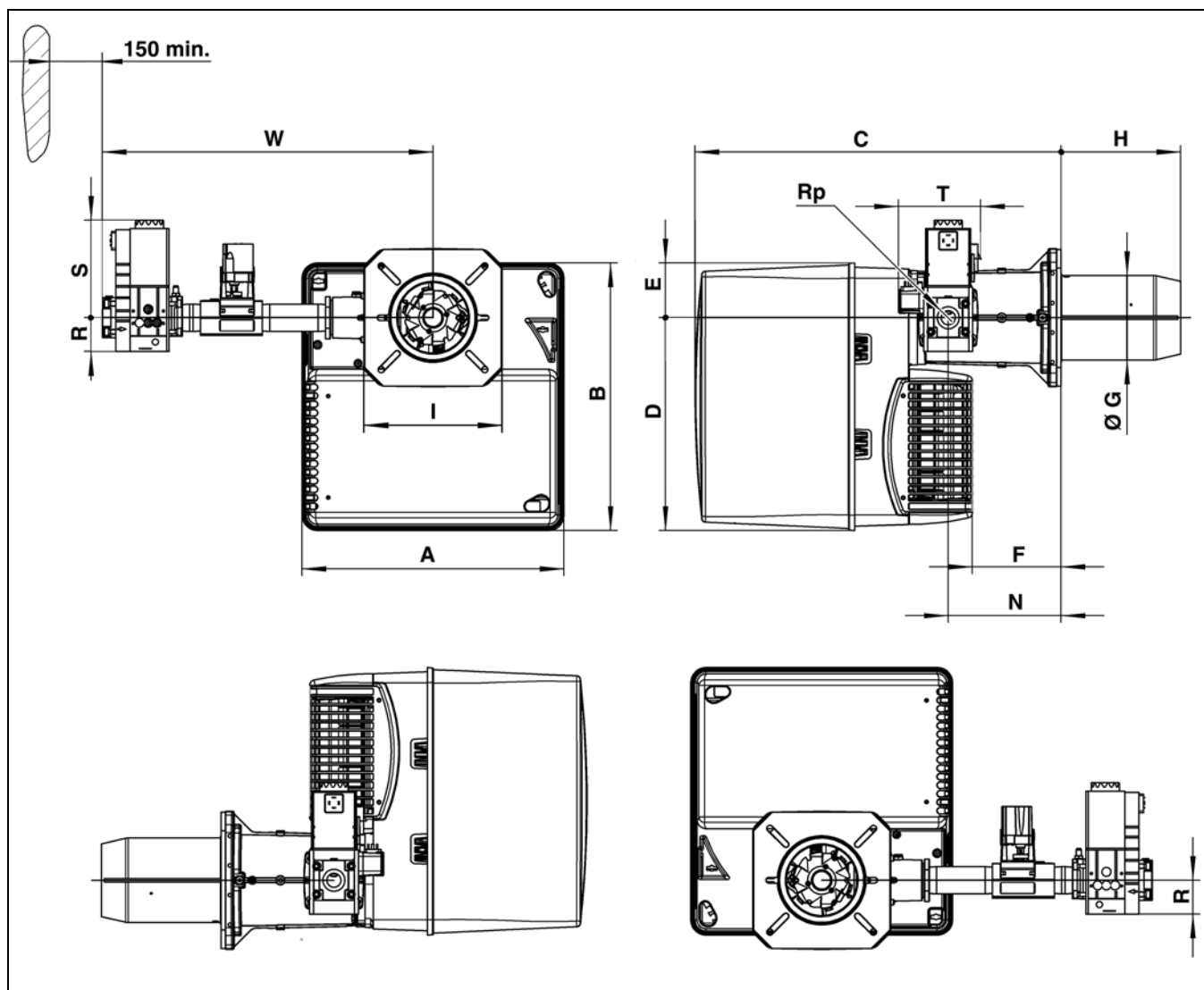

	A	B	C	D	E	F	ØG	H		I	N	Rp	R	S	T	W
								KN	KL							
VG4 M/TC - d3/4" - Rp1"1/4	465	475	640	377	97	149	150	220	360	245x 245	195	1"1/4	60	173	146	587
VG4 M/TC - d1"1/2 - Rp1"1/2												1"1/2	80	185	160	649

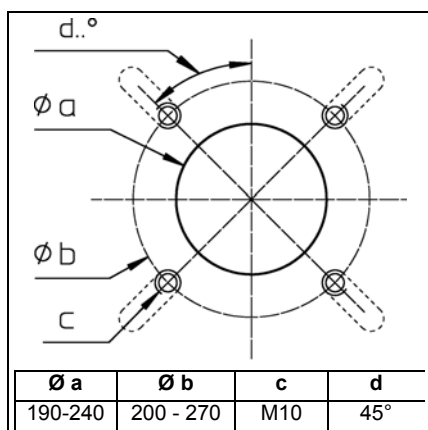

VG4.460 M/TC
VG4.610 M/TC



Электрические и гидравлические схемы
Esquemas eléctrico e hidráulico
Esquema elétrico e hidráulico
Schemat elektryczny i hydrauliczny
Elektrik ve hidrolik şemalar

..... **4201 1006 5600**



VG4.460 M/TC		
Корпус горелки / Cuerpo del quemador / Corpo do queimador / Korpus palnika / Brülör gövdesi	-	3 833 679
Головка горелки / Cabezal de combustión / Cabeçote de combustão / Głowica spalania / Yanma kafası	KN	3 832 009
	KL	3 833 178
Газовая рампа / Rampa de gas / Válvula reguladora de gás / Rampa gazowa / Gaz rampası	3/4"	3 833 639
	1"1/2	3 833 640
VG4.610 M/TC		
Корпус горелки / Cuerpo del quemador / Corpo do queimador / Korpus palnika / Brülör gövdesi	-	3 833 680
Головка горелки / Cabezal de combustión / Cabeçote de combustão / Głowica spalania / Yanma kafası	KN	3 832 009
	KL	3 833 178
Газовая рампа / Rampa de gas / Válvula reguladora de gás / Rampa gazowa / Gaz rampası	3/4"	3 833 639
	1"1/2	3 833 640



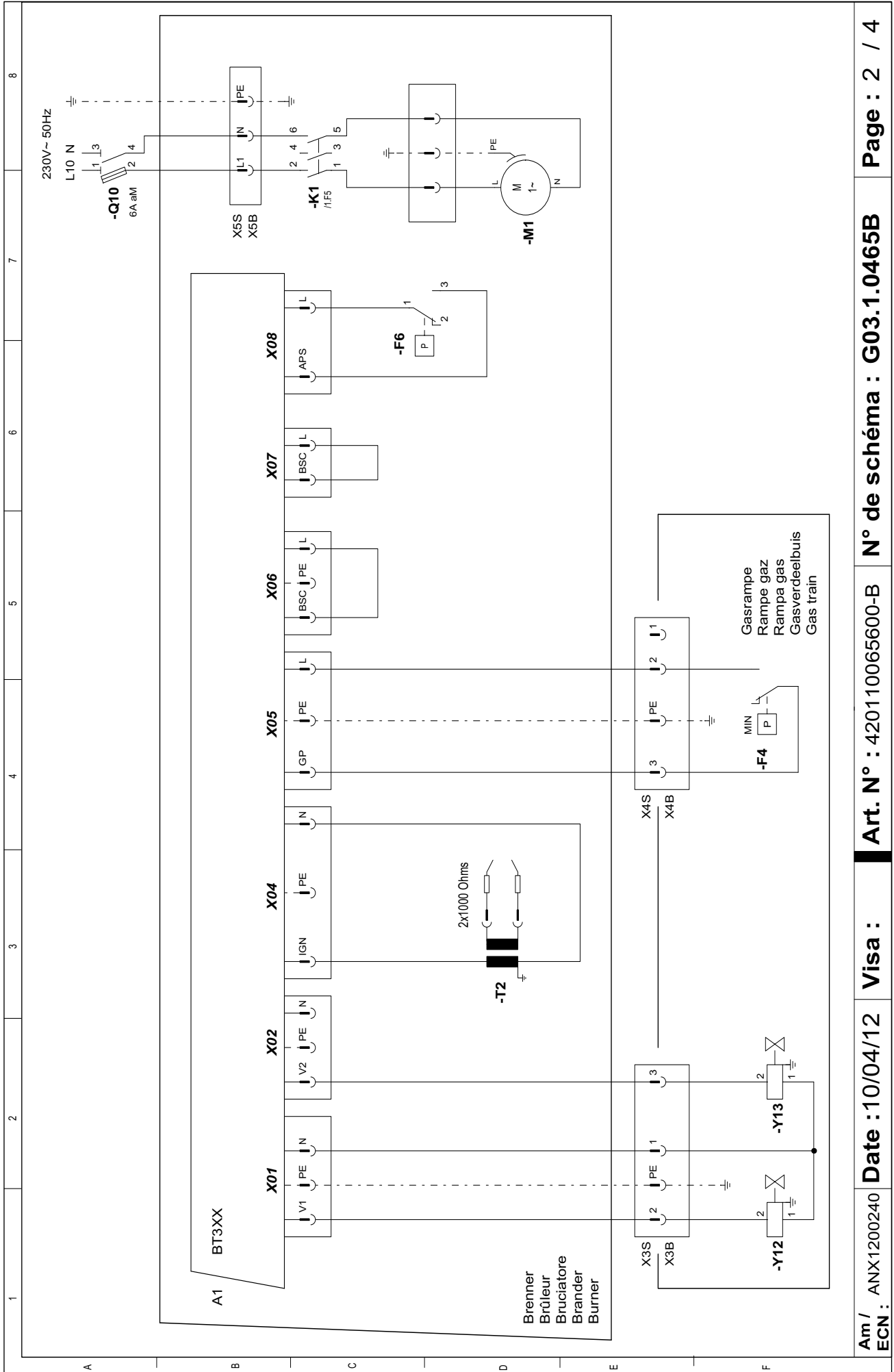

1 2 3 4 5 6 7 8

A

B

C

D

E

F

Am/ ANX1200240
ECN :

Date : 10/04/12

Visa :

Art. N° : 420110065600-B

N° de schéma : G03.1.0465B

Page : 2 / 4



	1	2	3	4	5	6	7	8
A	"DE"							
B	"FR"							
C	"IT"							
D	"NL"							
E	"EN"							
F	"EN"							
	A1	Feuerungsautomat	Coffret de contrôle	Programmatore di comando	Bedienings en veiligheidskoffer	Control and safety unit		
	A4	Display	Afficheur	Visualizzatore	Uitlezing	Display		
	B1	Ionisationssonde	Sonde de ionisation	Sonda d'ionizzazione	Ionisatie-sensor	Ionisation sensor		
	B10	Messbrücke	Pont de mesure	Ponte di misura	Meetbrug	Current bridge		
	F4	Gasdruckwaechter	Manostat gaz	Pressostato gas	Gaspressostaat	Gas pressure switch		
	F6	Luftdruckwaechter	Manostat d'air	Pressostato aria	Luchtpressostaat	Air pressure switch		
	K1	Kontaktschalter des Ventilators	Contacteur du ventilateur	Contactore del ventilatore	Contacto van ventilator	Fan unit contactor		
	M1	Brennermotor	Moteur du brûleur	Motore del bruciatore	Brandermotor	Burner motor		
	T2	Zündtrafo	Transformateur d'allumage	Trasformatore d'accensione	Ontstekingstransformator	Ignition transformer		
	Y10	Luftklappen-Stellantrieb	Servomoteur air	Servomotore aria	Servomotor lucht	Air damper motor		
	Y101	Gasklappen-Stellantrieb	Servomoteur gaz	Servomotore gas	Servomotor gas	Gas damper motor		
	Y12	Gasventil gasseitig	Vanne gaz de sécurité	Valvola sicurezza gas	Veiligheidsventiel gas	Safety gas valve		
	Y13	Gasventil brennerseitig	Vanne gaz principale	Valvola principale gas	Hoofdafsluiter gas	Gas valve burner side		
	Y15	Schutzventil (Bauseits)	Vanne de protection (non fournie)	Valvola di protezione (non fornita)	Beschermingsventiel (niet geleverd)	Protective valve (not provided)		
	Am / ECN :	ANX1100380	Date : 08/03/11	Art. N° : 420110065600-A	N° de schéma : G03.1.0465A	Page : 3 / 4		

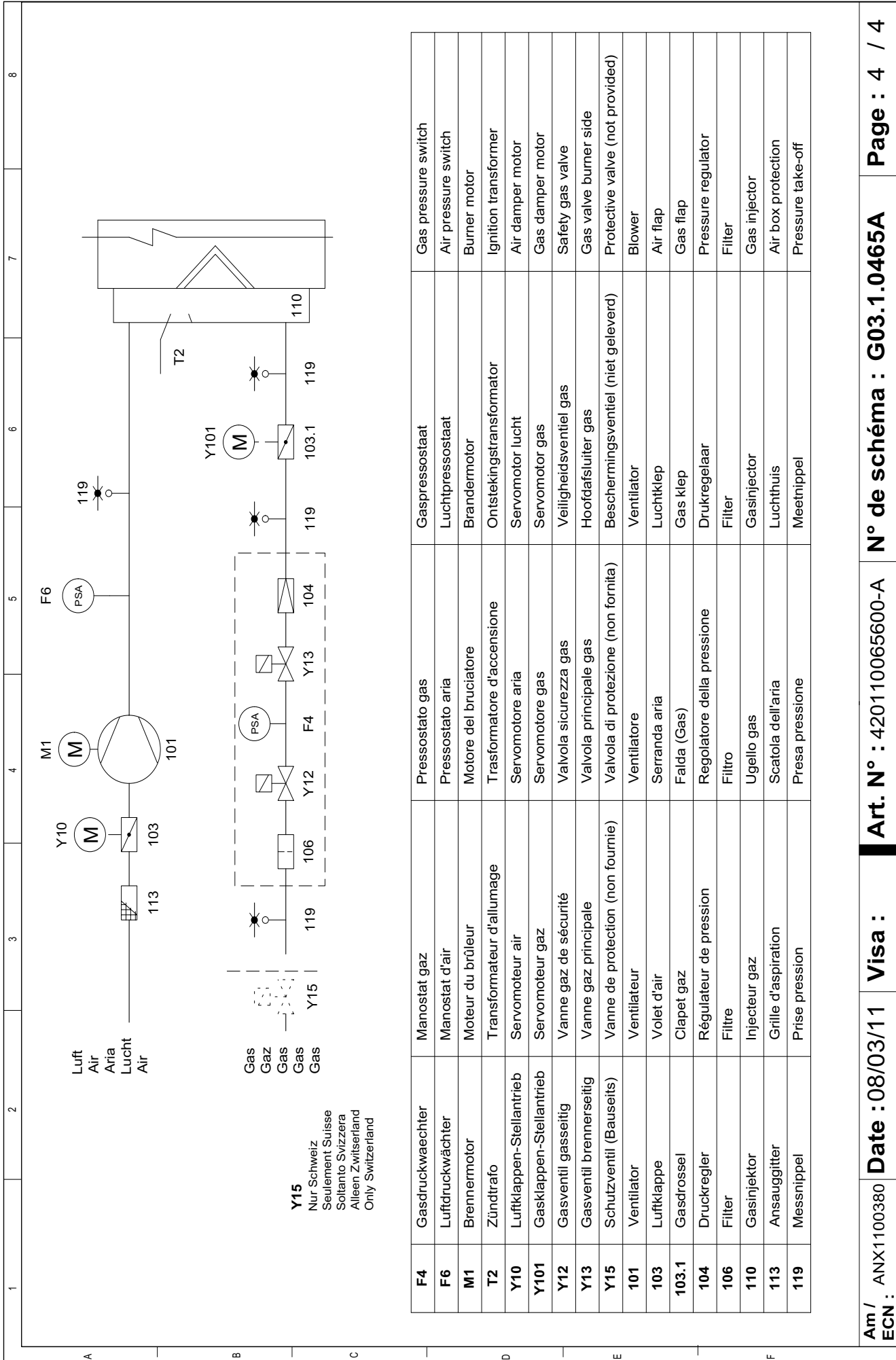

F4	Gasdruckwächter	Manostat gaz	Pressostato gas	Gaspressostaat	Gas pressure switch
F6	Luftdruckwächter	Manostat d'air	Pressostato aria	Luchtpressostaat	Air pressure switch
M1	Brennermotor	Moteur du brûleur	Motore del bruciatore	Brandermotor	Burner motor
T2	Zündtrafo	Transformateur d'allumage	Trasformatore d'accensione	Ontstekingstransformator	Ignition transformer
Y10	Luftklappen-Stellantrieb	Servomoteur air	Servomotore aria	Servomotor lucht	Air damper motor
Y101	Gasklappen-Stellantrieb	Servomoteur gaz	Servomotore gas	Servomotor gas	Gas damper motor
Y12	Gasventil gasseitig	Vanne gaz de sécurité	Valvola sicurezza gas	Veilighedsventiel gas	Safety gas valve
Y13	Gasventil brennerseitig	Vanne gaz principale	Valvola principale gas	Hoofdafsluiter gas	Gas valve burner side
Y15	Schutzventil (Bauseits)	Vanne de protection (non fournie)	Valvola di protezione (non fornita)	Beschermingsventiel (niet geleverd)	Protective valve (not provided)
101	Ventilator	Ventilateur	Ventilatore	Ventilator	Blower
103	Luftklappe	Volet d'air	Serranda aria	Luchtklep	Air flap
103.1	Gasdrossel	Clapet gaz	Falda (Gas)	Gas klep	Gas flap
104	Druckregler	Régulateur de pression	Regolatore della pressione	Drukregelaar	Pressure regulator
106	Filter	Filtre	Filtro	Filter	Filter
110	Gasinjektor	Injecteur gaz	Ugello gas	Gasinjector	Gas injector
113	Ansauggitter	Grille d'aspiration	Scatola dell'aria	Luchthuis	Air box protection
119	Messnippel	Prise pression	Prisa pressione	Meetnippel	Pressure take-off



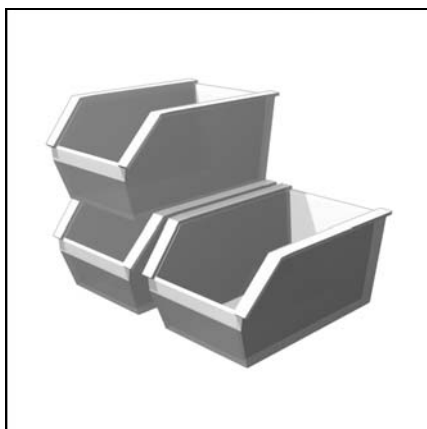

Запчасти
Piezas de recambio
Lista de peças de reposição
Części zamienne
Yedek parçalar



VG4.460 M/TC		
Корпус горелки / Cuerpo del quemador / Corpo do queimador / Korpus palnika / Brülör gövdesi	-	3 833 679
Головка горелки / Cabezal de combustión / Cabeçote de combustão / Głowica spalania / Yanma kafası	KN	3 832 009
	KL	3 833 178
Газовая рампа / Rampa de gas / Válvula reguladora de gás / Rampa gazowa / Gaz rampası	3/4"	3 833 639
	1"1/2	3 833 640
VG4.610 M/TC		
Корпус горелки / Cuerpo del quemador / Corpo do queimador / Korpus palnika / Brülör gövdesi	-	3 833 680
Головка горелки / Cabezal de combustión / Cabeçote de combustão / Głowica spalania / Yanma kafası	KN	3 832 009
	KL	3 833 178
Газовая рампа / Rampa de gas / Válvula reguladora de gás / Rampa gazowa / Gaz rampası	3/4"	3 833 639
	1"1/2	3 833 640



Pos.		Art. Nr.
500	VG4.460/610 M/T/C KN VG4.460/610 M/T/C KL	65 300 815* 65 300 816*
501	VG4.460/610 M/T/C	13 006 684
502	VG4.460/610 M/T/C	65 300 835
504	VG4.460/610 M/T/C	65 300 738
505	VG4.460/610 M/T/C	13 007 798
506	VG4.460/610 M/T/C	13 010 529
507	VG4.460/610 M/T/C Lg 850 KN/KL	13 020 808
509	VG4.460/610 M/T/C KN KL	13 015 121 13 020 809
510	VG4.460/610 M/T/C KN KL	65 300 817 65 300 818
512	VG4.460/610 M/T/C KN KL	65 300 819 65 300 820
515	VG4.460/610 M/T/C	65 300 821
516	VG4.460/610 M/T/C	65 300 554
518	VG4.460/610 M/T/C	13 015 499
520	VG4.460/610 M/T/C Ø150/125/100 x 277 KN x 417 KL	65 300 822 65 300 823
521	VG4.460/610 M/T/C	13 007 803
522	VG4.460/610 M/T/C	13 007 802
523	VG4.460/610 M/T/C	13 007 804
530	VG4.460/610 M/T/C	65 300 557
531	VG4.460/610 M/T/C	13 016 814

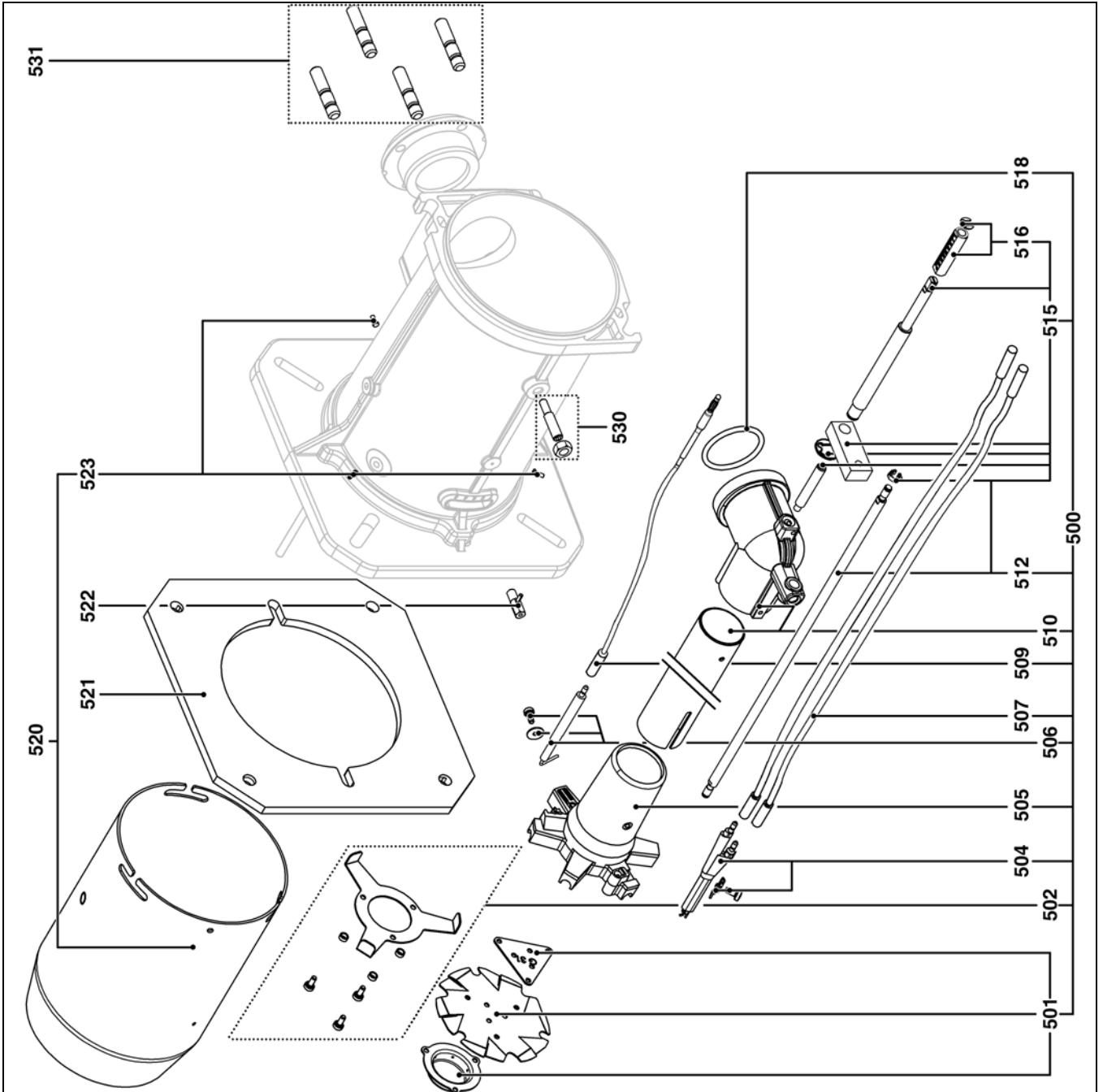

Pos.	Назначение	Denominación	Descrição	Opis	Tanım
500	Арматура газопровода	Línea de gas equipada	Linhas de gás e acessórios	Układ ciśnienia gazu z wyposażeniem	Donanımlı gaz hattı
501	Узел дефлектор	Conjunto deflector	Turbulador +Difusor de gás	Zespół deflektor	Deflektör grubu
502	Пропановый диффузор	Difusor de propano	Difusor de Propano	Dysza propanu	Propan diffüzörü
504	Розжиговый электрод	Electrodo de encendido	Bloco de Eletrodo	Elektrody zapłonowy	Ateşleme elektrodu
505	Газопровода	Línea de gas	Linhas de gás	Układ ciśnienia gazu	Gaz hattı
506	Ионизационный зонд Д.6/8X80	Sonda de ionización	Sonda	Sonda jonizacyjna	İyonlaşma sondası
507	Кабель розжига L 850mm KL	Cable de encendido	Lead de ignição	Przewód zapłonowy	Ateşleme kablosu
509	Ионизационный кабель L 650mm	Ionización cable	Cabo de sonda	Przewód jonizacji	İyonizasyon kablosu
510	Трубка газа + колена KN	Tubo del gas + codo	Tubo de entrada de gás+cotovelo	Przewód gazu + Kolanko	Gaz borusu + Dirsek
512	Регулировочный стержень I KN	Varilla de ajuste I	Eixo de ajuste + circlip	Trzpień regulacyjny I	Ayar çubuğu I
515	Регулировочный стержень II в сборе	Varilla de ajuste II completo	Eixo de ajuste completo II	Trzpień regulacyjny II kompletny	Komple ayar çubuğu II
516	Верньер + стопорное кольцо	Nonio + circlips	Nónio + circlip	Głębokościomierz z noniuszem + pierścien sprężysty	Verniye + halka segman
518	O-Ring D34,52X3,53	O-Ring	Junta	O-Ring	O-Ring
520	Сопло горелки + винт KN	Tubo del quemador + tornillo	Tubo do queimador + parafuso	Rura palnika + śruba	Brülör borusu + vida
521	Уплотнительная прокладка/внешняя сторона котла Д.244X244X8	Junta/frontal de la caldera	Junta/frente da caldeira	Uszczelka/przednia część kotła	Kazan conta/ön yüz
522	Рычаг поворота сопла горелки	Palanca de rotación del tubo del quemador	Alavanca de rotação do tubo de queimador	Dźwignia do obracania rury palnika	Brülör borusu dönme kolu
523	Винт М6 (с левой резьбой) крепления сопла горелки x3	Tornillo M6 (no a izquierda) de fijación del tubo del quemador x3	Parafuso M6 Parafuso (mão esquerda), p/montagem do tubo de queimador x3	Śruba M6 (lewy gwint) mocowania rury palnika x3	M6 vida (soldan dışı) brülör boru bağlantısı x3
530	Винт + гайка М8x40	Tornillo + tuerca	Porca de montagem do cotovelo + parafuso	Sruba de montagem do cotovelo + parafuso	Vidası + somun
531	Комплект шпильки М10X40	Kit pasadores	Rebite	Zestaw sworzeń	Saplama takımı



Pos.	Art. Nr.
552	VG4.460/610 M/TC 65 300 808
553	VG4.460 M/TC 13 017 364 VG4.610 M/TC 65 300 809
554	VG4.460/610 M/TC 65 300 469
555	VG4.460/610 M/TC 13 016 845
556	VG4.460/610 M/TC 65 300 810
557	VG4.460/610 M/TC 65 300 527
559	VG4.460 M/TC 13 011 096 VG4.610 M/TC 65 300 811
560	VG4.460/610 M/TC 65 300 517
561	VG4.460/610 M/TC 65 300 568
562	VG4.460/610 M/TC 13 007 807
563	VG4.460/610 M/TC 65 300 812
564	VG4.460/610 M/TC 65 300 519
566	VG4.460/610 M/TC 13 022 500
567	VG4.460/610 M/TC 13 010 538
568	VG4.460 M/TC; 12µF VG4.610 M/TC; 16µF 13 012 983 13 015 717
569	VG4.460 M/TC 65 300 813 VG4.610 M/TC 65 300 814
570	VG4.460/610 M/TC 13 020 723
571	VG4.460/610 M/TC 65 300 021

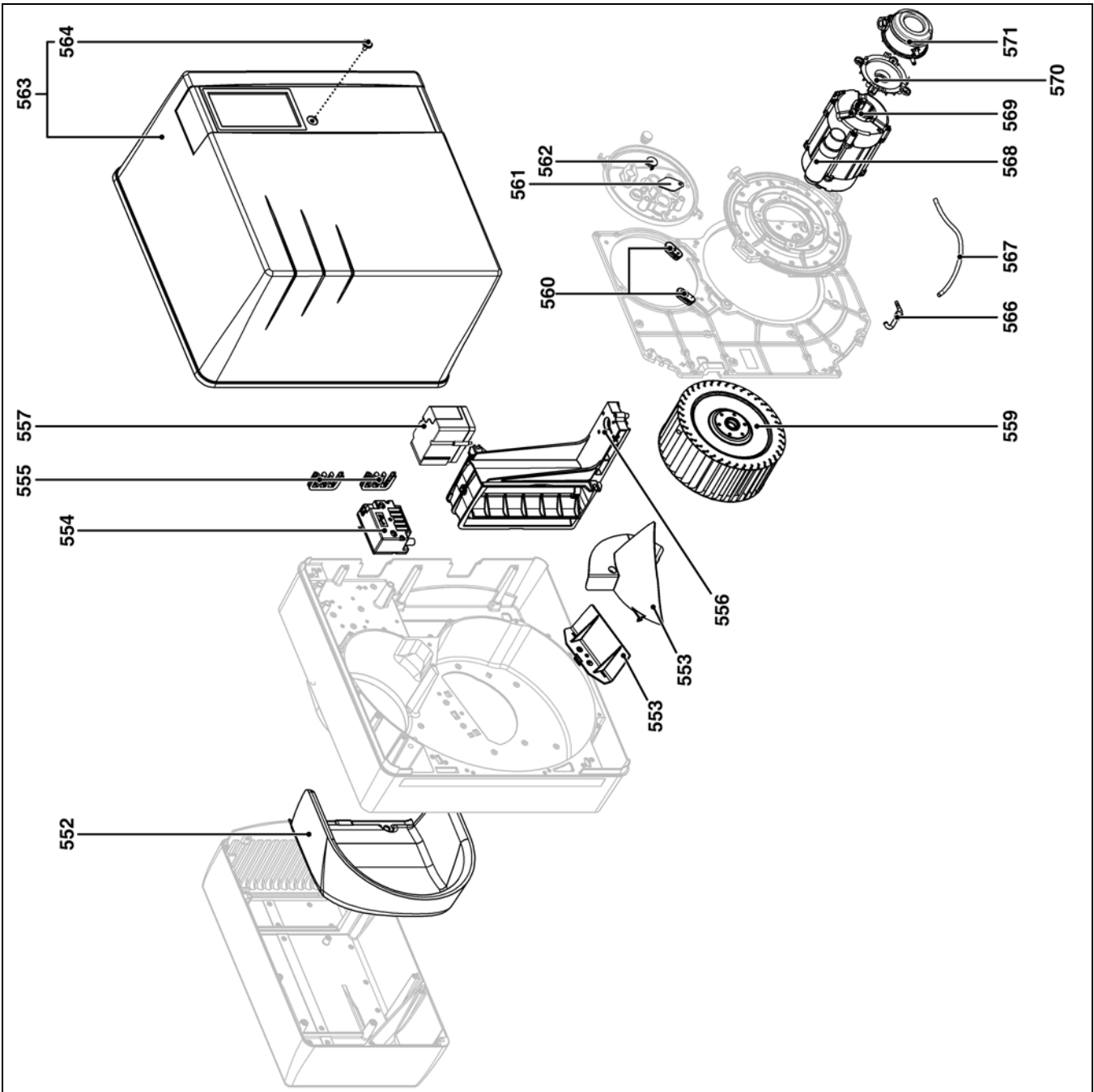

Pos.	Назначение	Denominación	Descrição	Opis	Tanım
552	Звукоизоляция воздушный блок	Aislamiento caja de aire	Isolamento de som / caixa de entrada de ar	Izolacja obudowa układu powietrza	Izolasyonu hava kutusu
553	Рециркулятор воздуха (черный)	Reciclaje de aire (negro)	Reciclador de ar	Recykulacja powietrza (czarny)	Hava geri dönüşümü (siyah)
554	Устройство розжига	Encendedor	Dispositivo de ignição	Aparat zapłonowy	Ateşleyici
555	Муфта пропущка провода / картер	Pasacables/cárter	Funil de borracha/Compartimento	Przelotka przewodu / obudowa	Kablo kanalı / karter
556	Воздушная заслонка	Válvula de aire	Flap de ar	Przepustnica powietrza	Hava klapesi
557	Серводвигатель STE 4.5 B0.37/6-R	Servomotor	Servomotor	Servomotor	Servo motor
559	Рабочее колесо Д.180х75	Turbina	Turbina	Turbina	Türbin
560	Муфта пропущка провода / пластина	Pasacables/platina	Anel do cabo/placa	Przelotka przewodu / płytka	Kablo kanalı / tabla
561	Пластина перекрывания	Placa de cierre	Placa de trava da célula	Płyta zamykająca	Karama plakası
562	Сигнальная лампа	Testigo	Luz indicadora	Lampka kontrolna	İkaz ışığı
563	Чехол	Cubierta	Capota	Pokrywa	Muhafaza kapağı
564	Винт с плоской головкой M5x15	Tornillo de cabeza plana M5x15	Parafuso de Montagem da Capota M5x15	Śruba z łbem nitowym płaskim M5x15	Düz başlı vida M5x15
566	Отбор давления перепад	Toma de presión diferencial	Torneira de pressão	Gniazdo pomiaru różnica ciśnienia	Diferansiyel Basınç girişi
567	Трубопровод ПВХ Д.6/8X150	Tubería	Tube	Przewód	Boru
568	Конденсатор 12MF	Condensador	Capacitor	Kondensator	Kondansatör
569	Электродвигатель 420W	Motor	Motor	Silnik	Motor
570	Кронштейн Д.32 реле давления	Soporte del manostato de aire	Suporte do pressostato de ar	Wspornik czujnika ciśnienia powietrza	Hava basınç şalteri mesnedi
571	Реле давления воздуха	Manostato de aire	Pressostato de ar	Czujnik ciśnienia powietrza	Hava basınç şalteri



Pos.	Art. Nr.	Art. Nr.
1501	VG4.460/610 M/TC	65 300 964
1502	VG4.460/610 M/TC	65 300 965
1503	VG4.460/610 M/TC	65 300 966
1504	VG4.460/610 M/TC	65 300 967
1505	VG4.460/610 M/TC	65 300 968
1506	VG4.460/610 M/TC	65 300 970
1507	VG4.460/610 M/TC	65 300 971
1508	VG4.460/610 M/TC	65 300 972
1509	VG4.460/610 M/TC	65 301 111
1510	VG4.460/610 M/TC	65 300 524
1511	VG4.460/610 M/TC	65 300 048
1520	VG4.460/610 M/TC	65 300 973
1550	VG4.460/610 M/TC	65 300 975
1570	VG4.460/610 M/TC	65 301 069
1571	VG4.460/610 M/TC	65 300 679

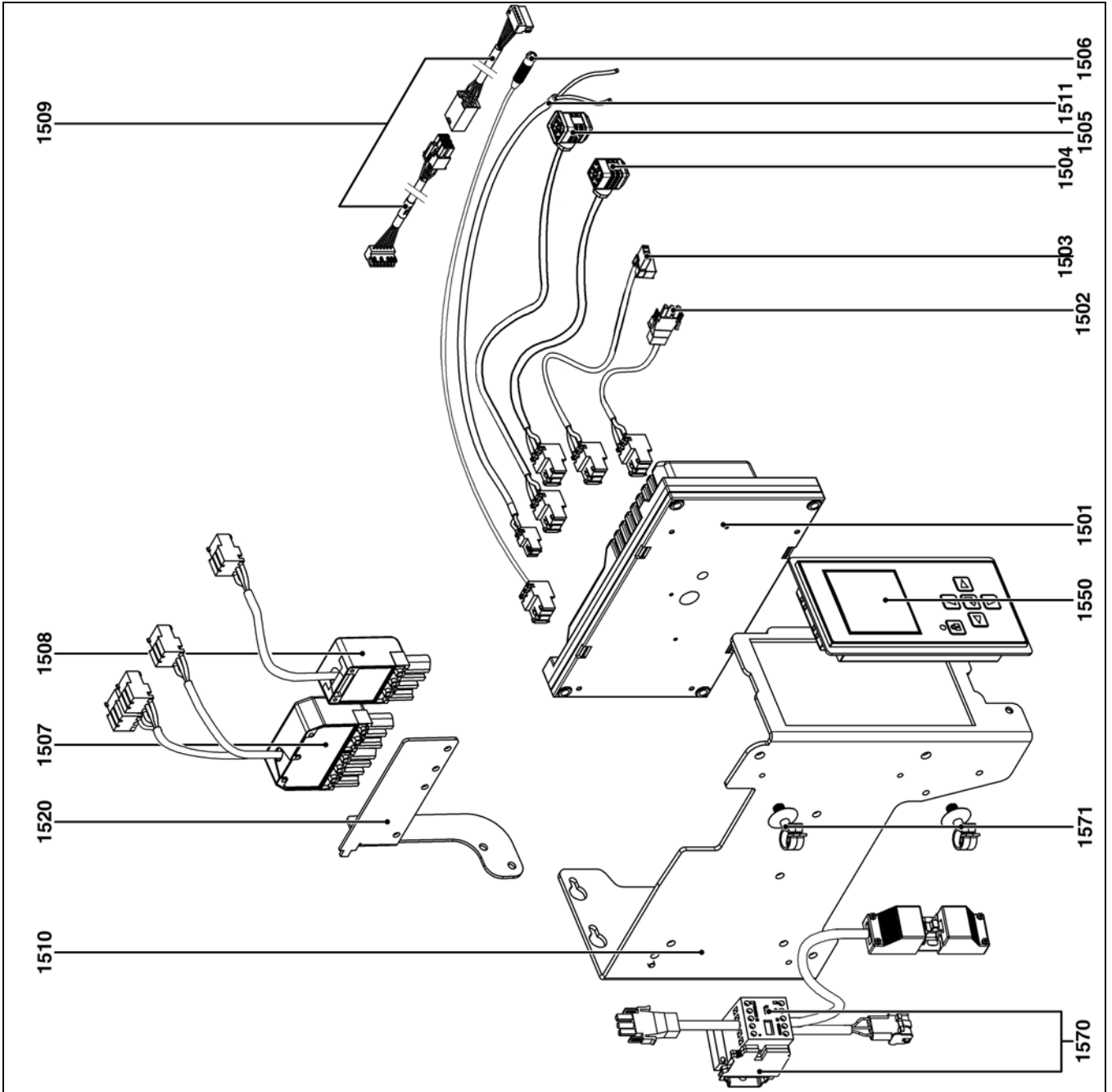



Pos.	Назначение	Denominación	Descrição	Opis	Tanım
1501	Блок BT3xx	Cajetin BT3xx	Unidade de controle BT3xx	Modul BT3xx	Kutu BT3xx
1502	Кабель + разъем / электродвигатель	Cable + toma/motor	Cabo + conector/motor	Przewód + gniazdo / silnik	Kablo + giriş / motor
1503	Кабель + разъем / устройство розжига	Cable + toma/ encendedor	Cabo + conector/ignição	Przewód + gniazdo / aparat zapłonowy	Kablo + giriş / ateşleyici
1504	Кабель + разъем газового клапана	Cable + toma para válvula de gas	Cabo + conector válvula de gás	Przewód + wtyczka zaworu gazowego	Kablo + gaz vanası girişi
1505	Кабель + разъем реле давления газа	Cable + toma para manostato de gas	Cabo + conector do pressostato de gás	Przewód + wtyczka czujnika ciśnienia gazu	Kablo + gaz basınc şalteri girişi
1506	Ионизационный кабель Д.2.8 L 350mm	Ionización cable	Cabo da sonda de ionização	Przewód jonizacji	iyonizasyon kablosu
1507	Кабель + 7-полюсный разъем Wieland	Cable + toma Wieland de 7 polos	Cabo + 7-pin Wieland conector	Przewód + gniazdo Wieland 7-biegunowe	Kablo + 7 kutuplu Wieland giriş
1508	Кабель + 4-контактный разъем Wieland	Cable + toma Wieland de 4 polos	Cabo + 4-pin Wieland conector	Przewód + gniazdo Wieland 4-biegunowe	Kablo + 4 kutuplu Wieland giriş
1509	Кабель + разъем / Газовый серводвигателя	Cable + toma/ servomotor gas	Cabo + conector/servomotor de gas	Przewód serwowatoru przepustnicy gazu	Gaz servo motor kablosu
1510	Опора блока управления + дисплей	Soporte del cajetin + pantalla	Suporte da unidade de controle + display	Wspornik modulu + wyświetlacz	Kutu desteği + ekran
1511	Кабель + разъем / воздушная реле давления	Cable + toma / manostato aire	Cabo + conector do pressostato de ar	Przewód + gniazdo / czujnik ciśnienia powietrza	Kablo + giriş / hava basınc şalteri
1520	Держатель 7/4-контактный разъем Wieland	Soporte toma Wieland de 7/4 polos	Suporte Wieland conector (7/4-pin)	Wspornik gniazdo Wieland 7/4-biegunowe	7/4 kutuplu Wieland giriş desteği
1550	Дисплей BT3xx	Pantalla BT3xx	Display BT3xx	Wyświetlacz BT3xx	Ekran BT3xx
1570	Дополнительное реле электродвигателя + кабели + разъемы	Relé auxiliar del motor de ventilación + cables + tomas	Relé auxiliar para motor do queimador + cabos e conectores	Dodatkový prekažnik silnika ventilatora + przewody + gniazda	Havalandırma motoru yedek rölesi + kablolar + girişler
1571	стопорное кольцо Д.6x10	Circlips D6 x10	Circlip D6 x10	Pierścień sprężysty D6 x10	Halka segman D6 x10
*	Артикул не хранится на складе, изготовление по заказу	Artículo no almacenado, fabricación previa solicitud	Item não estocado, fabricado contra ordem	Artykuł nie znajduje się na składzie, produkcja na zamówienie	Stokta olmayan ürün, sipariş üzerine üretim

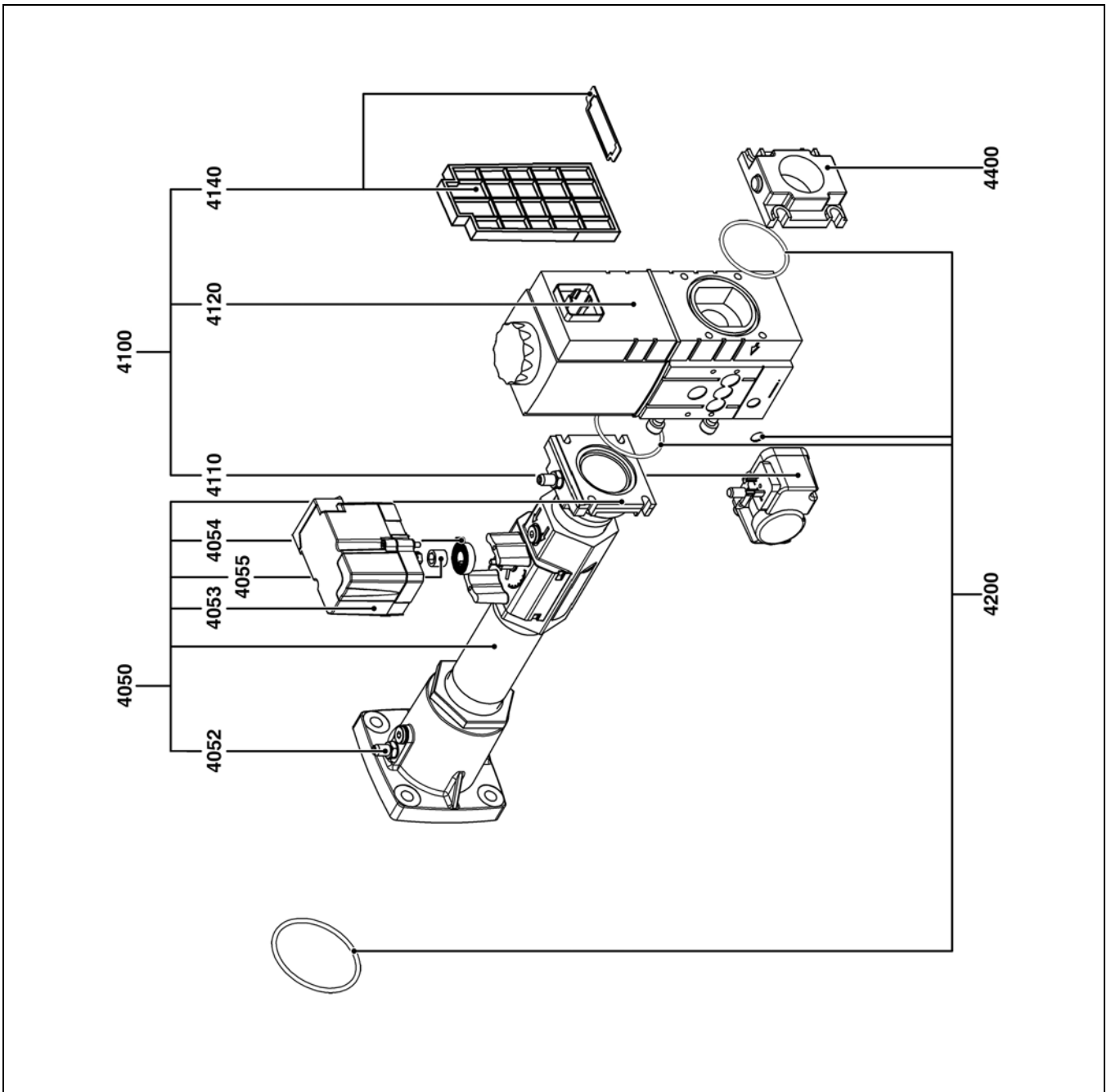

Pos.	Art. Nr.	
4050	300	
	65 300 978	
	65 300 979	
4052	300 / 700	
4053	300 / 700	
4054	300 / 700	
4055	300 / 700	
4100	300 SE Rp 3/4	
	700 SE Rp 1 1/2	
4110	300 / 700	⊙
4120	300	
	13 022 418	
	13 022 419	
4140	300	⚡
	13 022 415	
	13 022 416	
4200	300/700	
4400	300	
	13 022 621	
	13 007 858	



Pos.	Назначение	Denominación	Descrição	Opis	Tanım
4050	Коллектор в сборе	Colector apl.	Coletor Completo	Kolektor kompl.	Manifold kmpl.
4052	Отбор давления R1/8Z	Toma de presión	Tomada de pressão	Gniazdo pomiaru ciśnienia	Basiņç giriři
4053	Серводвигатель STE 4,5 B0.37/6R	Servomotor	Servomotor	Servomotor	Servo motor
4054	Пружина 1.2NM	Muelle de recuperaci3n	Mola de retorno	Sprężyna	Yay
4055	Кольцо серводвигателя STA	Anillo de cierre	Anel de aperto	Pierścienień serwowotoru	Servo motor burcu
4100	Газовый клапан	Válvula de gas	Válvula de gás	Zawór gazowy	Gaz vanası
4110	Реле давления GW 150 A5 DIN	Manostato	Pressostato	Czujnik ciśnienia	Basiņç řalteri
4120	Катушка	Bobina	Bobina	Cewka	Bobin
4140	Сетчатый фильтр	Filtro de tamiz	Filtro de tela	Filtr sitowy	Filtre süzgeci
4200	Комплект прокладок	Kit de juntas	Conjunto de juntas	Zestaw uszczelek	Conta kiti
4400	Фланец R1 1/2Z	Brida	Flange	Kolnierz	Flaņıřı

	Условные обозначения	Leyenda	Legenda	Legenda	Açıklama
	Детали для технического обслуживания	Piezas de mantenimiento	Peças de Manutenção	Części eksploatacyjne	Bakım parçaları
	Запчасти	Piezas de recambio	Peças de Reposição	Części zamienne	Yedek parçalar
	Быстро изнашивающиеся детали	Piezas de desgaste	Peças de Uso	Części zużywające się	Ařınma parçaları





elco



Импортер
в Республику Беларусь
8 (029) 11 915 11 INFO@SMARTFLAM.BY



www.elco.net

Произведено в ЕС. Fabricado en la UE. Fabricado na EU. Wyprodukowano w UE.
AB'de üretilmiştir.
Недоговорной документ. Documento no contractual. Documento não contratual.
Niniejszy dokument nie ma charakteru umowy. Bağlayıcı olmayan doküman.